

Honda-Händler: Bitte händigen Sie ein Exemplar dieser Anleitung an den Kunden aus.

TEILELISTE

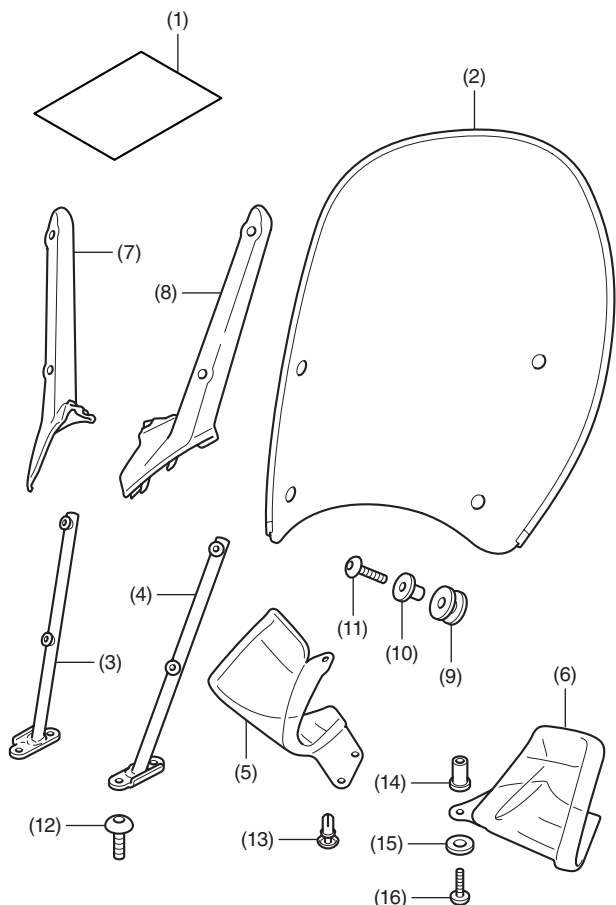

Nr.	Beschreibung	Anzahl
(1)	URL-Blatt	1
(2)	Windschild	1
(3)	Rechte Strebe	1
(4)	Linke Strebe	1
(5)	Rechte Handgriffschutzblende	1
(6)	Linke Handgriffschutzblende	1
(7)	Rechte Schildabdeckung	1
(8)	Linke Schildabdeckung	1
(9)	Tülle	4
(10)	Flanschhülse	4
(11)	6-mm-Innensechskantschraube	4
(12)	8-mm-Innensechskantschraube	4
(13)	Clip	4
(14)	5-mm-Blindsteckmutter	2
(15)	Distanzscheibe	2
(16)	5-mm-Innensechskantschraube	2

BENÖTIGTES WERKZEUG

Innensechskantschlüssel (3, 4 und 5 mm)

Drehmomentschlüssel

DREHMOMENTTABELLE

Ziehen Sie alle Schrauben, Bolzen und Muttern mit den vorgeschriebenen Anzugsmomenten an. Die Anzugsmomente für ausgebaute Teile sind dem Werkstatthandbuch zu entnehmen.

Bauteil	Nm	kgf-m	lbf-ft
5-mm-Innensechskantschraube	0,4	0,04	0,3
6-mm-Innensechskantschraube	10	1,0	7
8-mm-Innensechskantschraube	22	2,2	16

EINBAU

▲ VORSICHT

- Warten Sie vor dem Einbau des Zubehörs bis Motor, Auspuffanlage, Kühler usw. abgekühlt sind, um Verbrennungen zu vermeiden.

HINWEIS:

- Achten Sie darauf, die lackierten Flächen des Motorrads nicht zu beschädigen.

1. Bauen Sie die Teile unter Beachtung der Betriebsanleitung vom Motorrad ab.

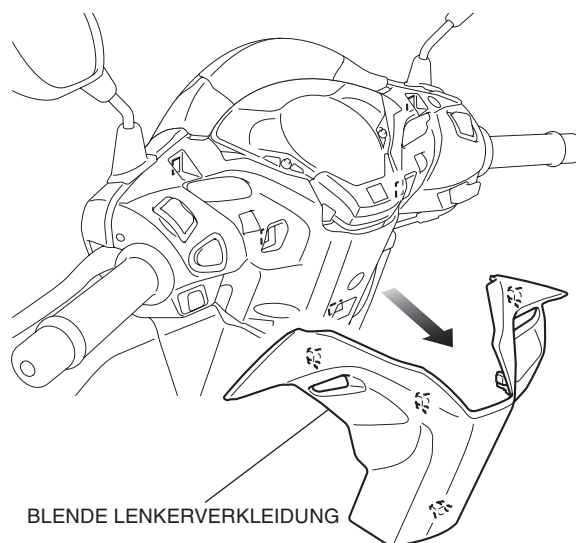

LENKERVERKLEIDUNG

2. Bauen Sie die Teile unter Beachtung der Betriebsanleitung vom Motorrad ab.
 - **Entfernen Sie zunächst die Kralle am vorderen Teil der oberen Instrumentenblende.**

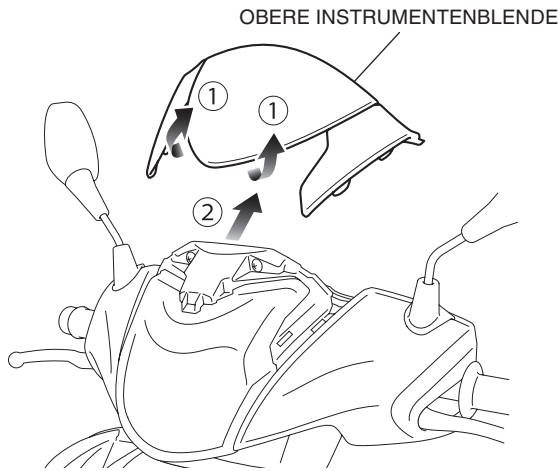

3. Bauen Sie die Teile unter Beachtung der Betriebsanleitung vom Motorrad ab.

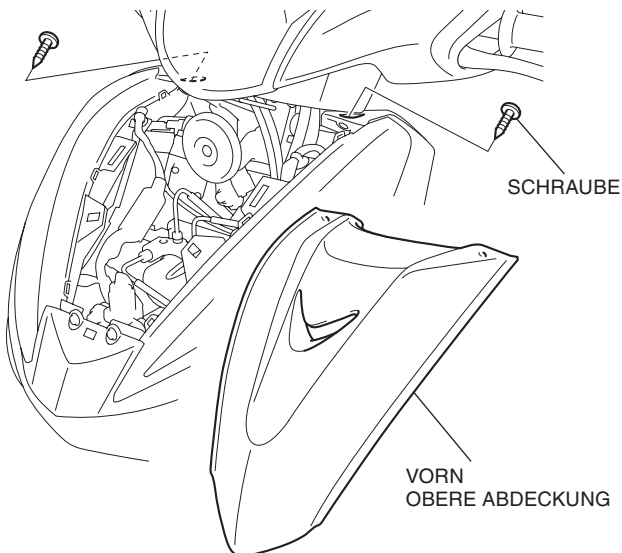

4. Bauen Sie die Teile unter Beachtung der Betriebsanleitung vom Motorrad ab.

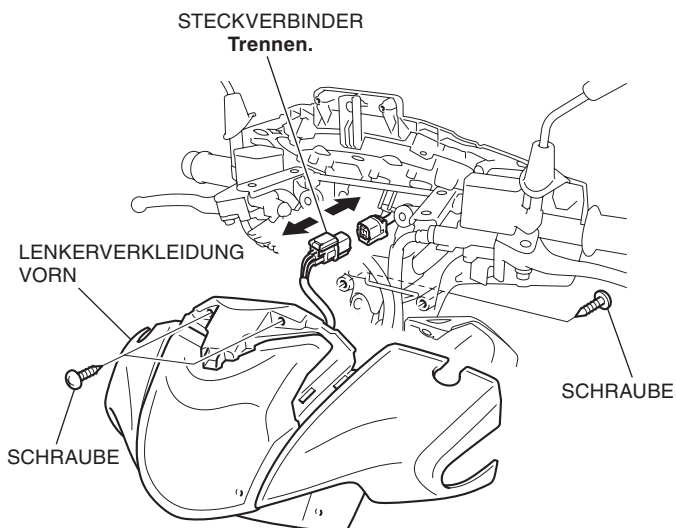

5. Montieren Sie die rechte und die linke Strebe gemäß der Abbildung, ohne sie anzuziehen.

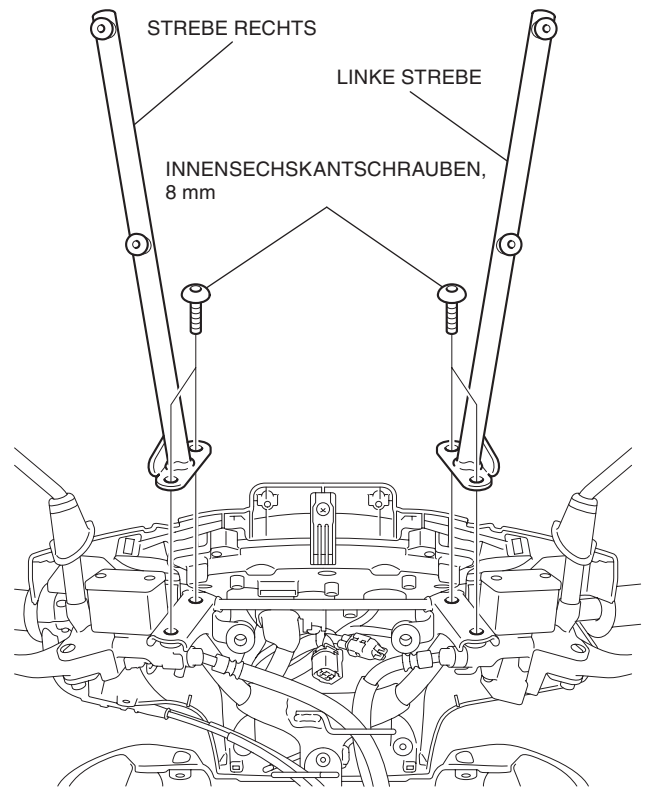

6. Bringen Sie wie gezeigt die Tüllen und Flanschmuffen an.

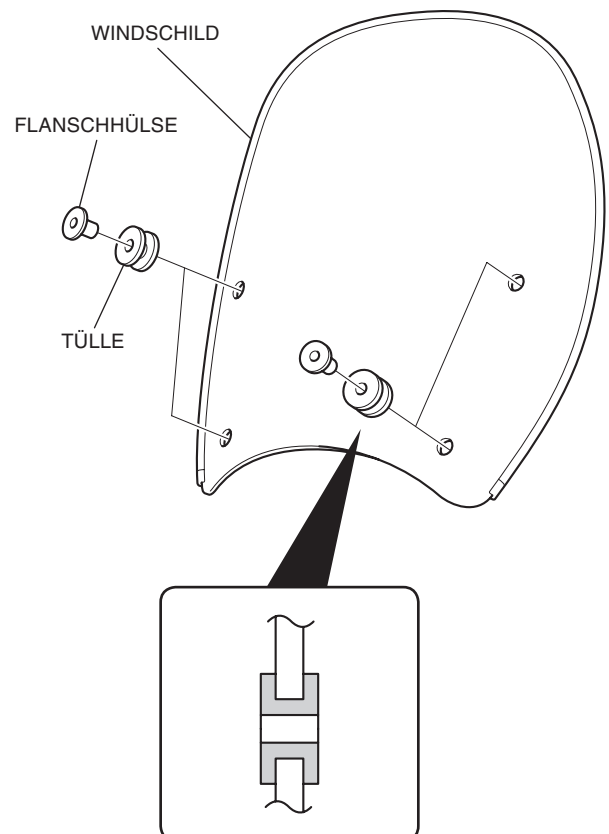

7. Montieren Sie das Windschild vorläufig wie in der Abbildung dargestellt.

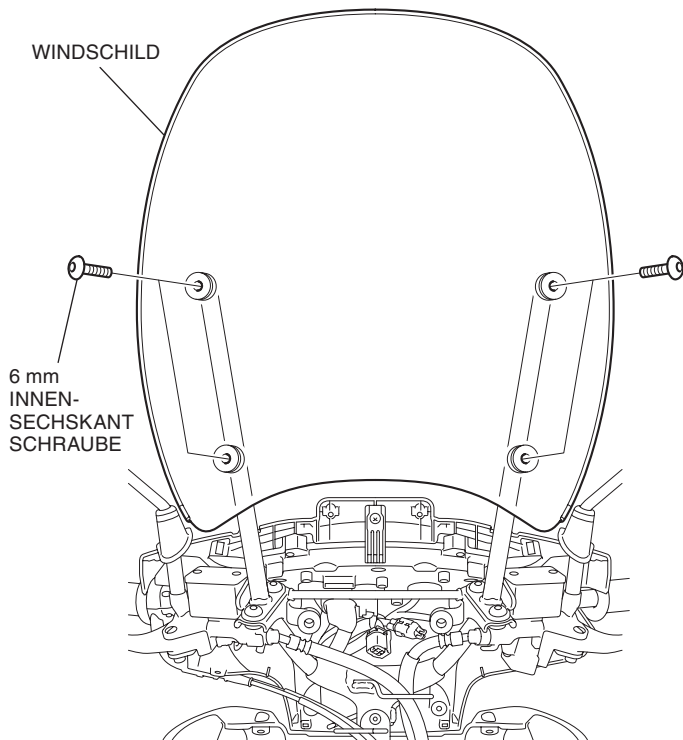

8. Ziehen die lose montierten 8-mm-Innensechskantschrauben wie gezeigt mit dem vorgeschriebenen Anzugsmoment an.

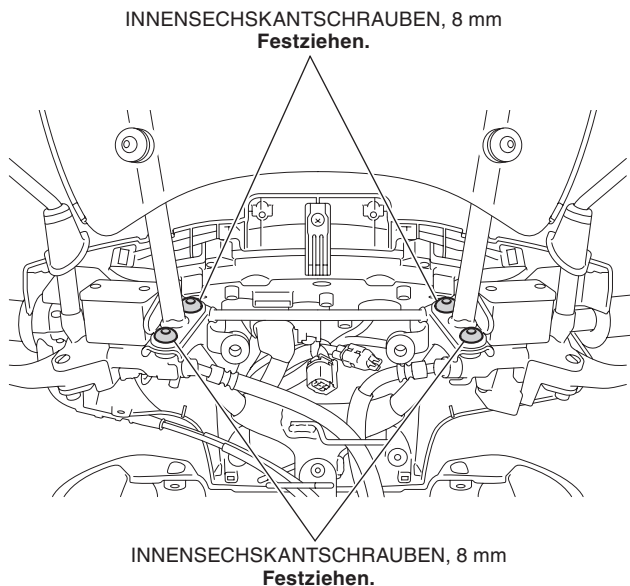

9. Entfernen Sie das vorläufig montierte Windschild.
- Die Flanshhülsen und Tüllen müssen nicht demontiert werden.
10. Montieren Sie die vordere Lenkerverkleidung und die vordere obere Abdeckung in der umgekehrten Reihenfolge des Ausbaus.
11. Bringen Sie die linke Schildabdeckung wie in der Abbildung dargestellt an.
- Wiederholen Sie den Vorgang auf der rechten Seite.

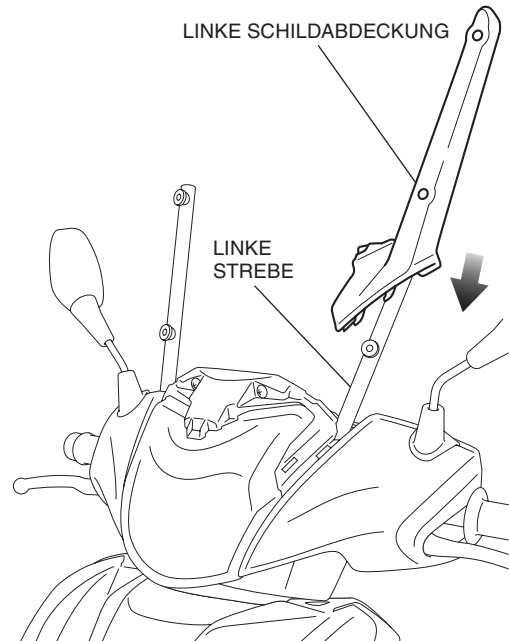

12. Zerlegen Sie die obere Instrumentenblende wie in der Abbildung dargestellt.

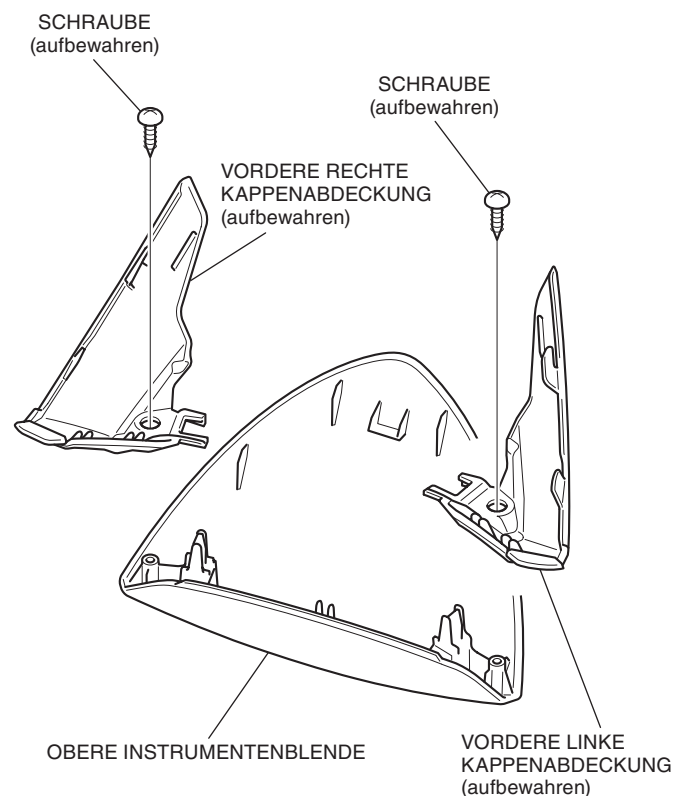

13. Montieren Sie die obere Instrumentenblende wie in der Abbildung dargestellt.

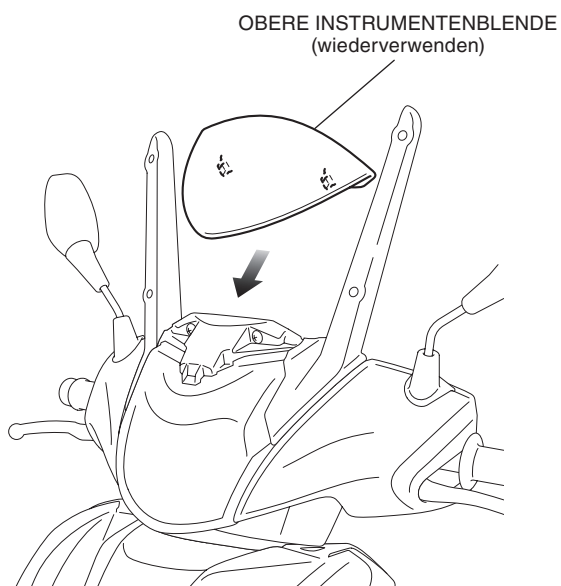

14. Montieren Sie die Lenkerverkleidungsblende in der umgekehrten Reihenfolge des Ausbaus.

15. Bringen Sie das Windschild wie in der Abbildung dargestellt an.

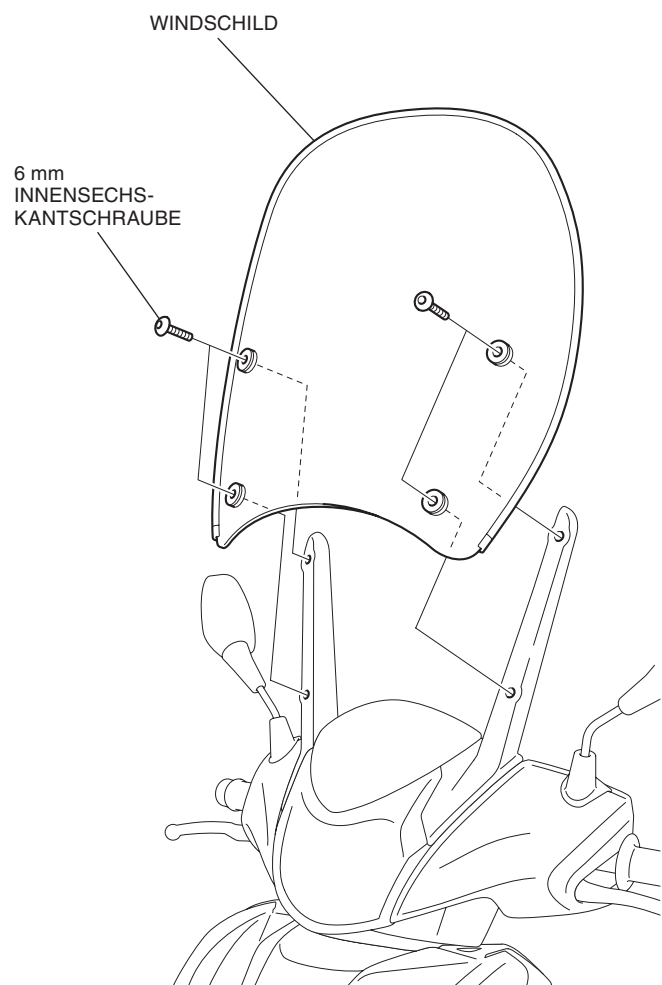

16. Montieren Sie wie gezeigt die Blindsteckmutter.

- Wiederholen Sie den Vorgang auf der rechten Seite.

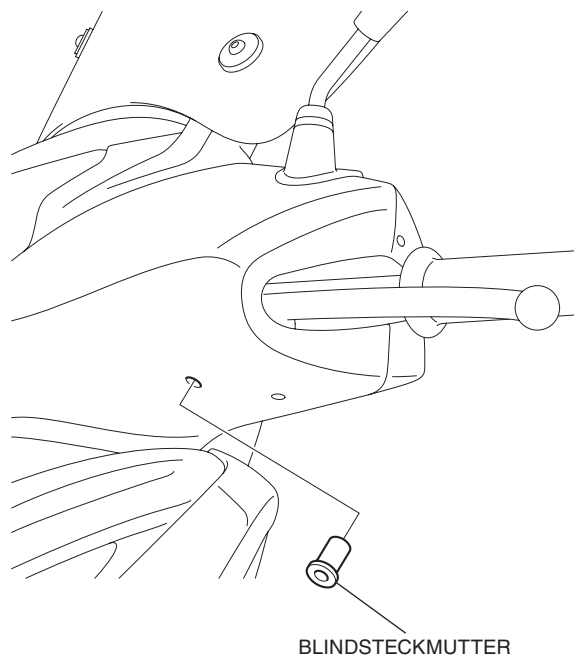

17. Montieren Sie wie gezeigt die linke Handgriffschutzblende.

- Wiederholen Sie den Vorgang auf der rechten Seite.

