

ONDERDELENLIJST

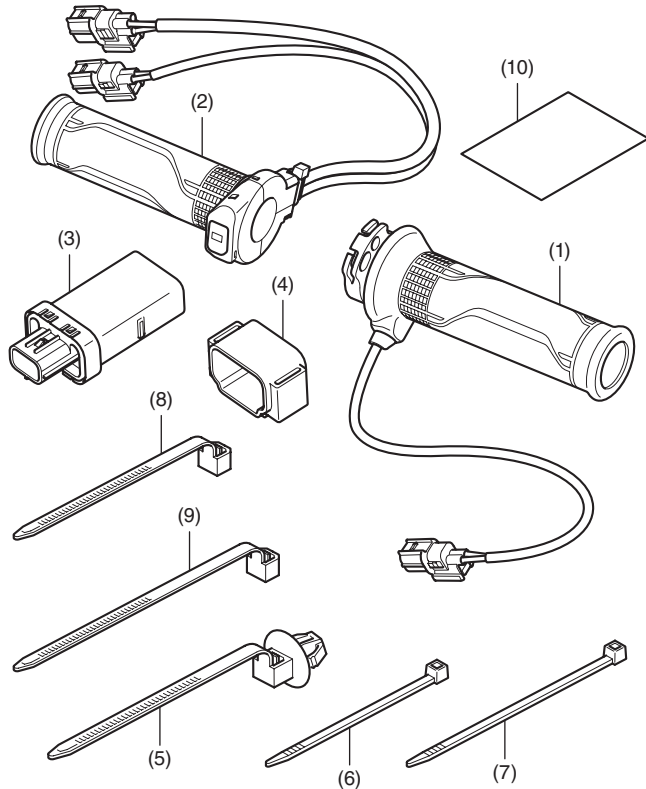

Nr.	Beschrijving	Aantal
(1)	Handvatverwarming rechts	1
(2)	Handvatverwarming links	1
(3)	Regelaar verwarming	1
(4)	Ophanging	1
(5)	Kabelriem (niet gebruikt)	6
(6)	Kabelbinder (smal/kort)	6
(7)	Kabelbinder (smal/lang) (niet gebruikt)	6
(8)	Kabelbinder (breed/kort) (niet gebruikt)	6
(9)	Kabelbinder (breed/lang) (niet gebruikt)	3
(10)	URL-blad	1

MONTAGESET HANDVATVERWARMING

Afzonderlijk verkocht

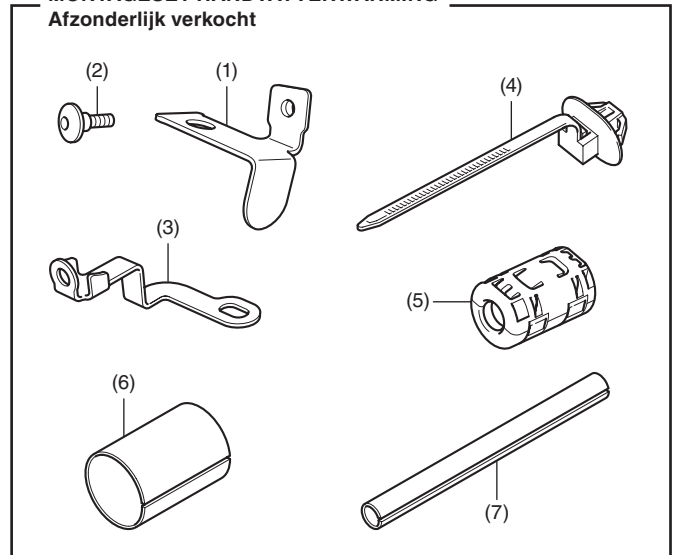

Nr.	Beschrijving	Aantal
(1)	Steun voor regelaar verwarming	1
(2)	5 mm schroef	1
(3)	Klem	1
(4)	Kabelriem	2
(5)	Ruisfilter	1
(6)	Geleider (breed)	1
(7)	Geleider (smal)	1

BENODIGDE GEREEDSCHAPPEN EN HULPMIDDELEN

Inbussleutel (5 mm)

Platte schroevendraaier

Tang

Markeerstift

Liniaal

Isolatieband (hittebestendigheidstemperatuur is 80 °C en hoger)

Honda Bond A

Borgmiddel

Schaar

Vet

Isopropylalcohol

Poetsdoek

Momentsleutel

MOMENTTABEL

Draai alle schroeven, bouten en moeren vast met het voorgeschreven aanhaalmoment. Raadpleeg het werkplaatshandboek voor de aanhaalmomenten van de verwijderde onderdelen.

Onderdeel	Nm	kgf.m	lbf.ft
5 mm schroef	4,2	0,4	3,1

MONTAGE

⚠ LET OP!

- Voorkom brandwonden en laat de motor, uitlaat, radiator enz. goed afkoelen voordat u het accessoire monteert.

OPMERKING:

- Maak de gaskabels van het rechter handvat los volgens de instructies in het werkplaatshandboek van de motorfiets.
- Om de handvatverwarming goed vast te zetten, is het raadzaam Honda Bond A of een gelijkwaardig kleefmiddel te gebruiken.
- Draai de gashendel een keer open en dicht om te controleren of dit soepel gaat na montage van de handvatverwarming.
- Koppel de minkabel (-) los van de accu voordat u dit accessoire monteert.
- Het geheugen van de klok wordt gewist wanneer u de accu loskoppelt. Stel het geheugen opnieuw in na het aansluiten van de accu.
- Breng de verwijderde onderdelen weer op de motorfiets aan en zorg ervoor dat de bedrading en kabelbomen niet bekneld raken.
- Knip overtollige lengte van de kabelbinders af nadat u deze om de kabelboom hebt vastgemaakt. Let erop dat afgeknipte eindjes van kabelbinders niet tegen een andere kabelboom of de remleiding komen.
- Controleer na montage van de handvatverwarming of de lichten (ook de knipperlichten en het remlicht) goed werken.

1. Verwijder het hoofdzadel zoals afgebeeld.

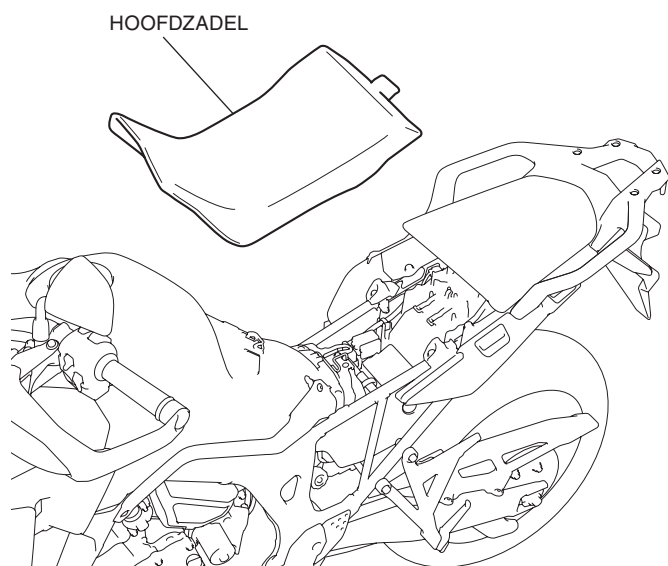

2. Verwijder het gereedschapsvak, open de accubak en koppel de minkabel (-) los van de accu.

<Linkerkant>



3. Verwijder de schroeven en klemmen zoals afgebeeld.

- Herhaal aan de rechterkant.

<Linkerkant>

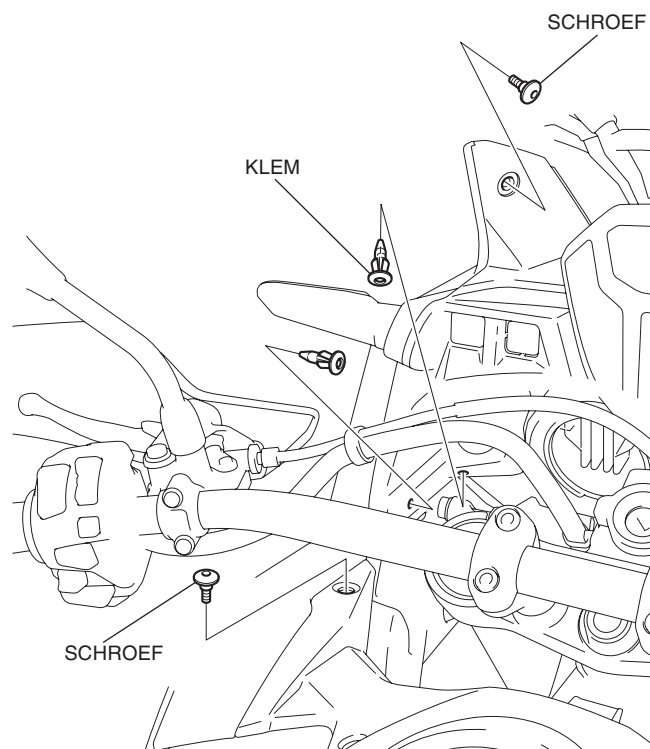

4. Verwijder de tankzijafdekking links zoals afgebeeld.

<Linkerkant>

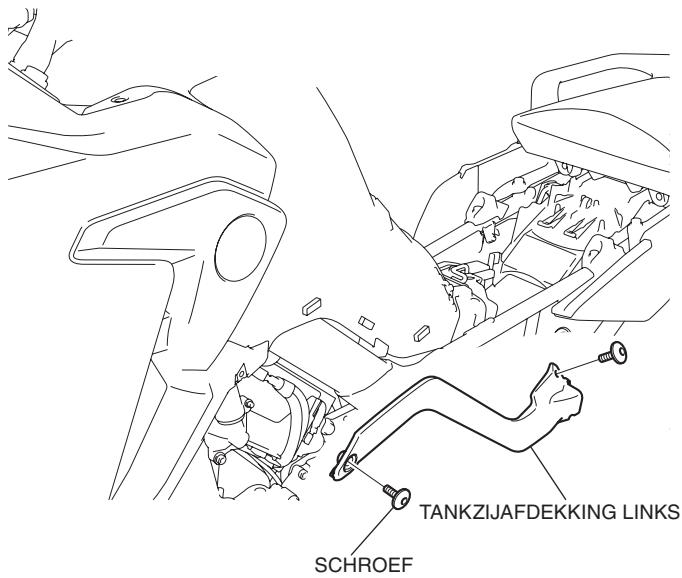

5. Verwijder de voorspoiler zoals afgebeeld.

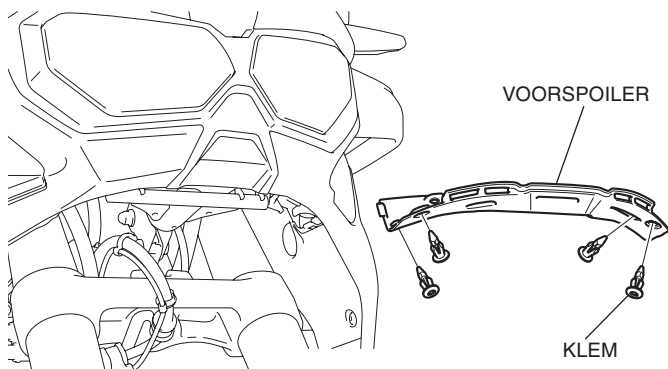

6. Verwijder de klemmen zoals afgebeeld.

- Herhaal aan de rechterkant.

<Linkerkant>

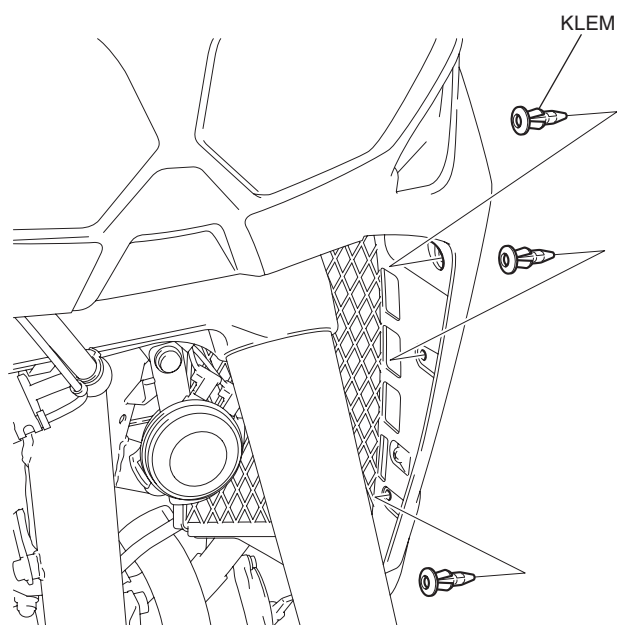

7. Demonteer het middelste kuipdeel links zoals afgebeeld.

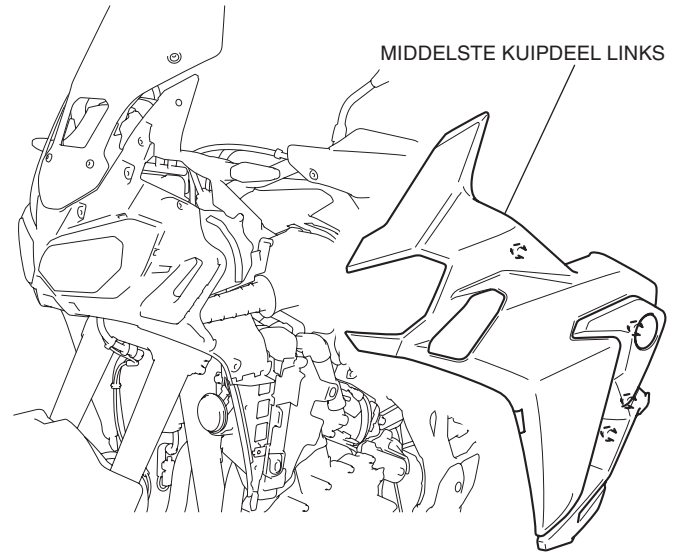

8. Verwijder de tankzijafdekking rechts en het middelste kuipdeel rechts op dezelfde manier.

9. Verwijder de voorste tankafdekking zoals afgebeeld.

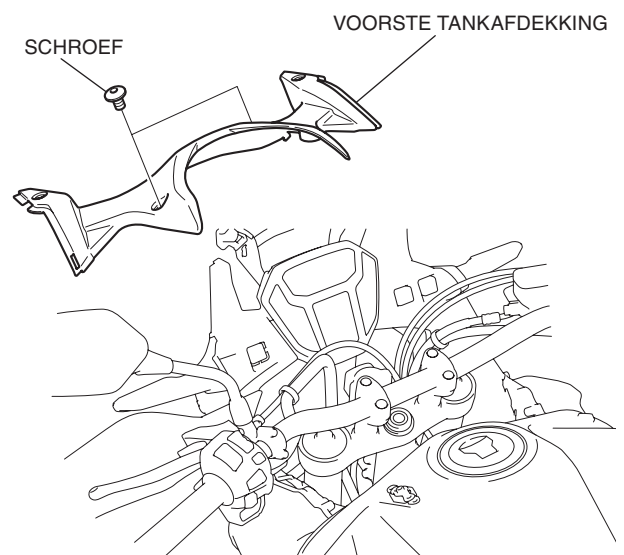

10. Verwijder de schroef en klem zoals afgebeeld.

- Herhaal aan de rechterkant.

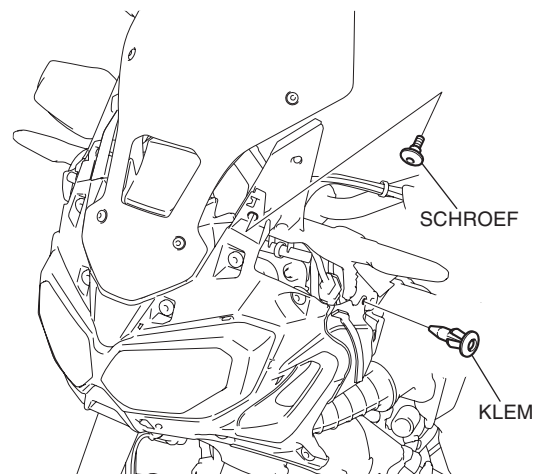

11. Verwijder de afdekking van het linker binnenpaneel zoals afgebeeld.

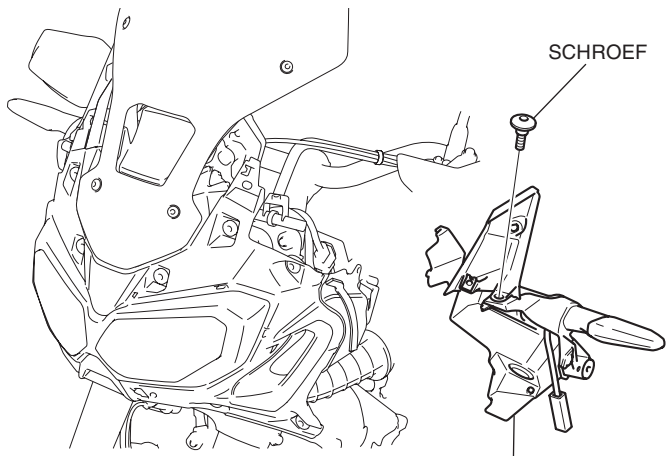

AFDEKKING LINKER BINNENPANEEL
Koppel de stecker los.

12. Verwijder de binnenste afdekking links zoals afgebeeld.

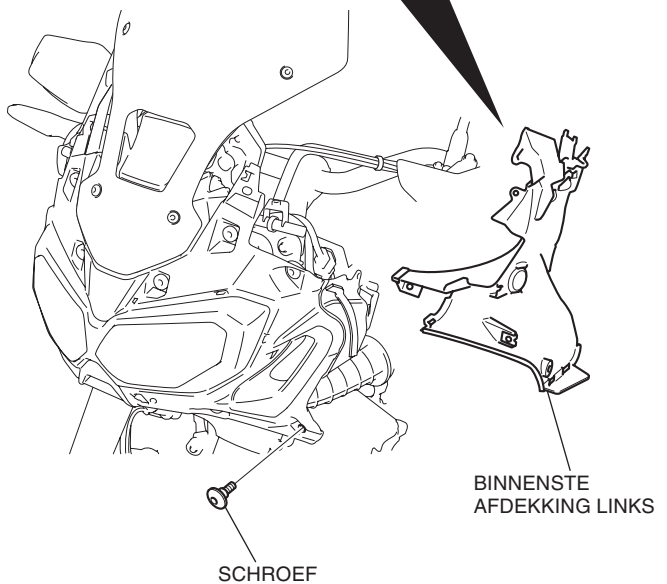
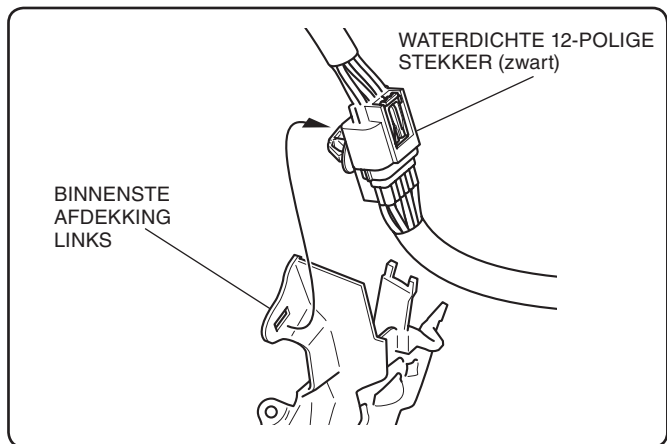

13. Verwijder de afdekking van het rechter binnenpaneel op dezelfde manier.

14. Verwijder de binnenste afdekking rechts zoals afgebeeld.

<Rechterkant>

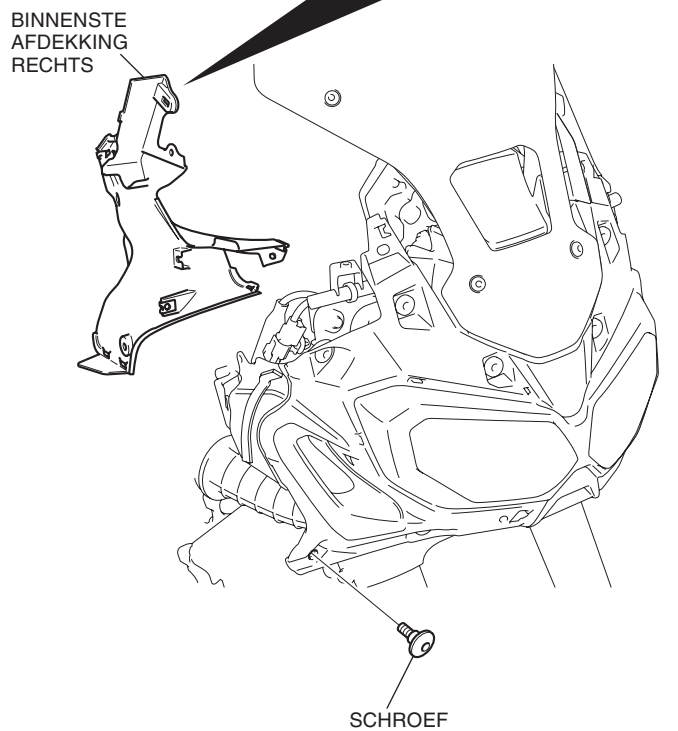
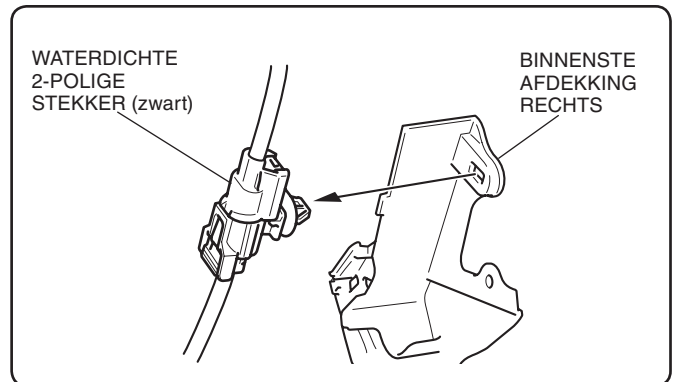

15. Verwijder de bout zoals afgebeeld.

<Linkerkant>

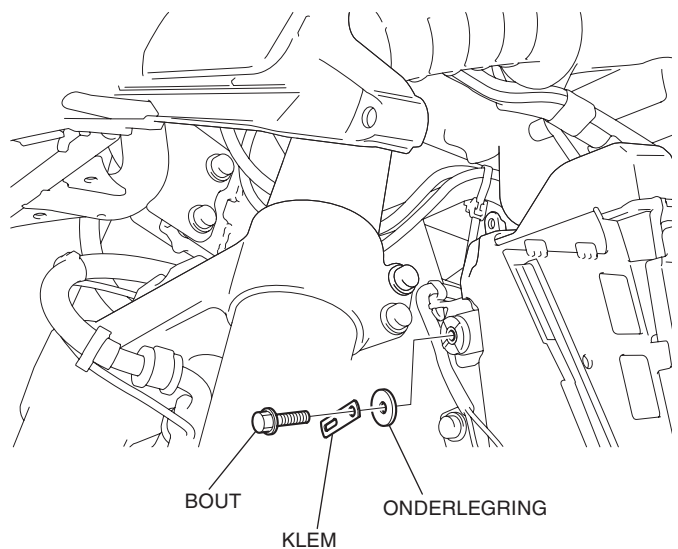

16. Verwijder de onderdelen zoals afgebeeld.

<Linkerkant>

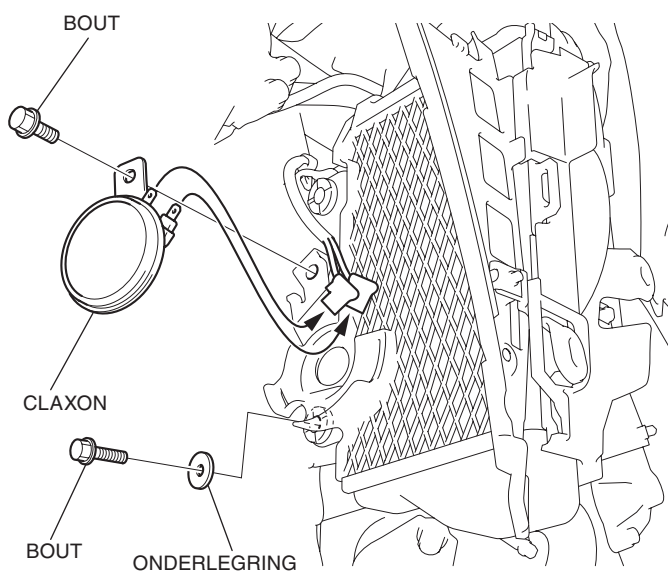

17. Verwijder het duozadel zoals afgebeeld.

FLENSKRAAG

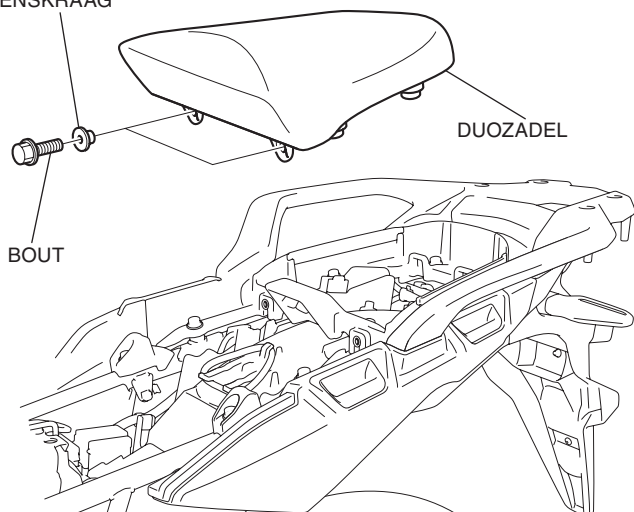

18. Verwijder de linker zijafdekking zoals afgebeeld.

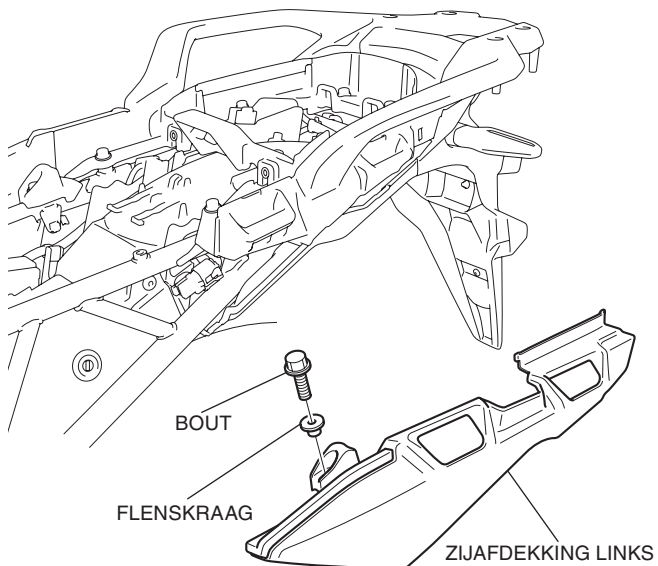

19. Verwijder de onderdelen zoals afgebeeld.

- Herhaal aan de rechterkant.

<Linkerkant> CRF1000A/D

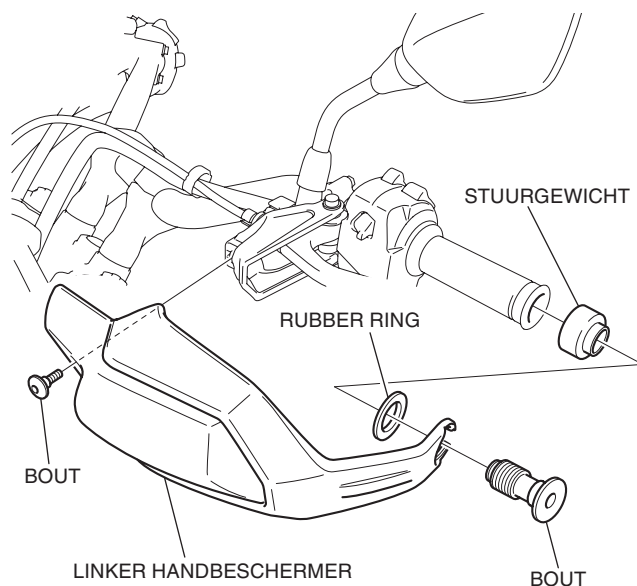

<Linkerkant> CRF1000

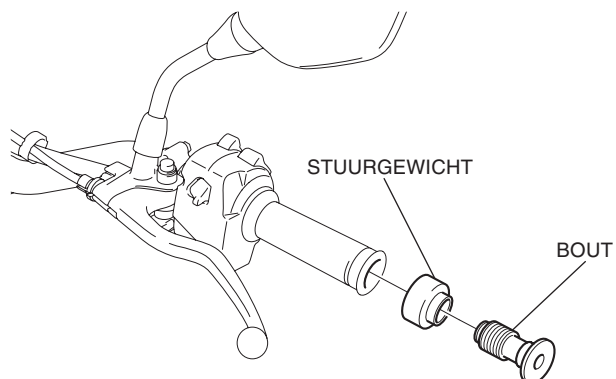

20. Verwijder het linker handvat zoals afgebeeld.

<Linkerkant>

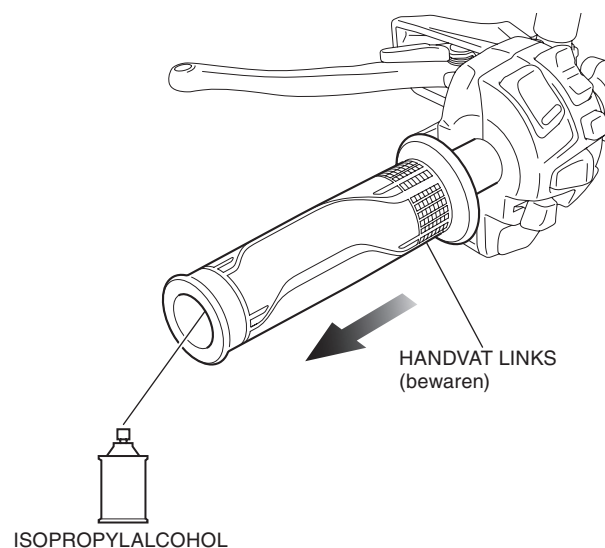

21. Verwijder met isopropylalcohol alle lijmresten van de linker stuurhelft.

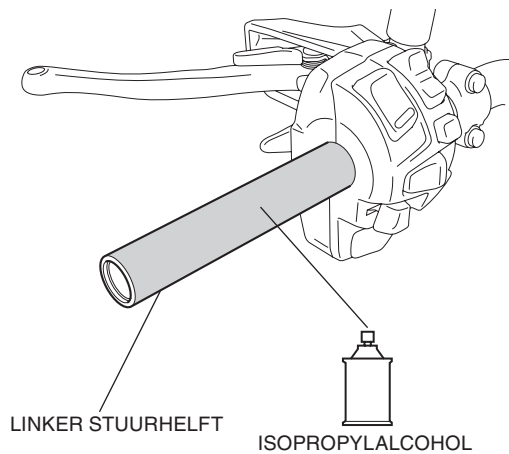

22. Zet een streepje op de kabelboom van de linker handvatverwarming zoals afgebeeld.

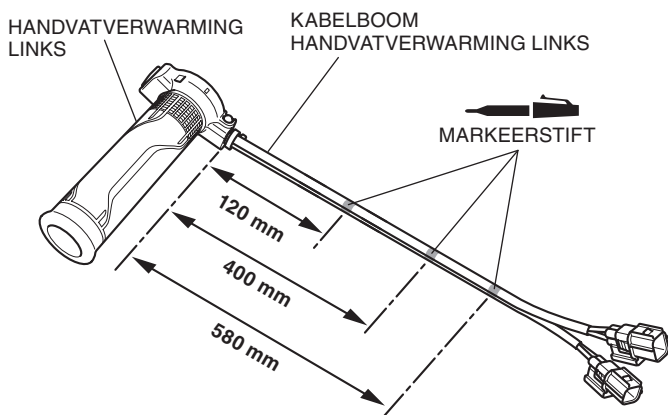

23. Breng Honda Bond A aan op de linkerkant van het stuur zoals afgebeeld.

- Breng gelijkmatig aan op de hele omtrek van het linkerhandvat.
- Voer de volgende stap 5 minuten na het aanbrengen uit.

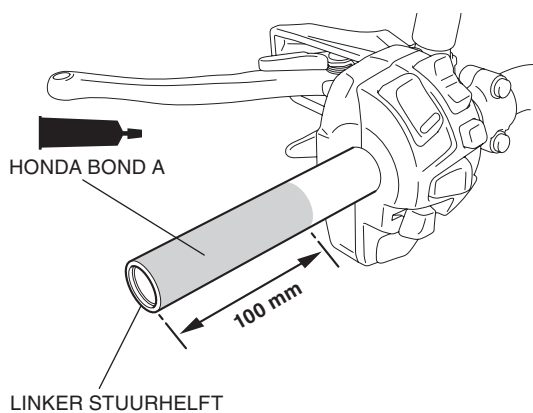

24. Spuit isopropylalcohol op de binnenkant van de handvatverwarming en op de buitenkant van de linker stuurhelft.

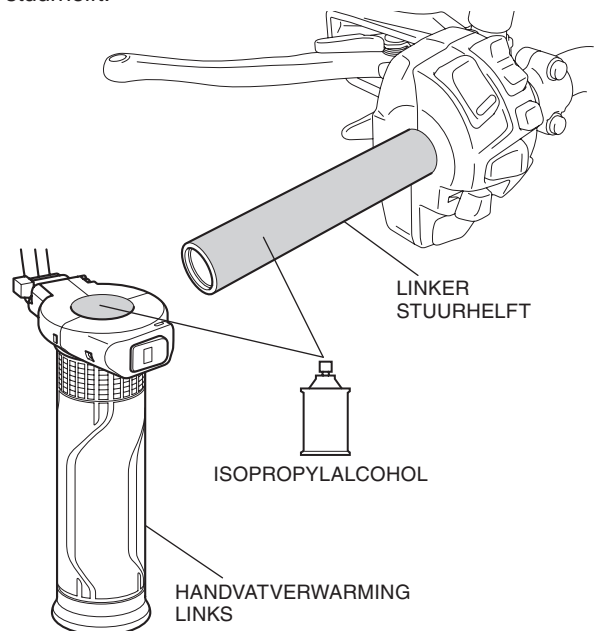

25. Schuif de linker handvatverwarming op de stuurbuis zoals afgebeeld.
- Laat een assistent de motorfiets vasthouden wanneer u de handvatten op het stuur schuift.
 - Veeg overtollige lijm onmiddellijk weg.

LET OP

- Klop niet met een hamer op het uiteinde en wring het handvat niet op het stuur, want daardoor kan het verwarmingselement beschadigd raken.

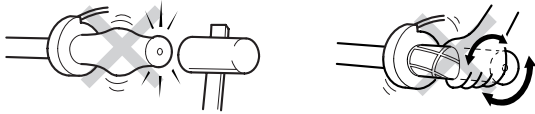

- Oefen geen druk uit op het schakelaargedeelte wanneer u de handvatverwarming op de linkerstuurhelft schuift. Het schakelaargedeelte kan hierdoor breken. Er mag geen kier zitten tussen het handvat en de unit met de schakelaars.



- Als het handvat halverwege klemt, kunt u wat isopropylalcohol tussen het stuur en het handvat spuiten. Probeer de handvatverwarming niet met een schroevendraaier o.i.d. in beweging te krijgen. Hierdoor kan de bedrading van de handvatverwarming beschadigd raken.
- Raak de linker stuurhendel niet aan en schakel de verwarmingsschakelaar niet in gedurende minimaal één uur na de bevestiging.

Schuif het handvat tegen de schakelunit en lijn het vervolgens uit op de merktekens.

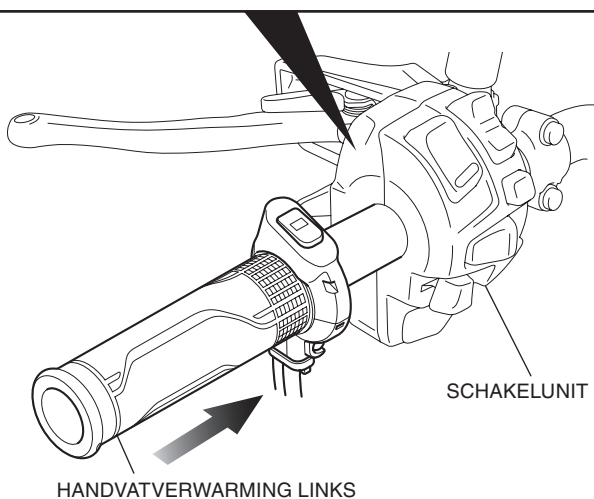
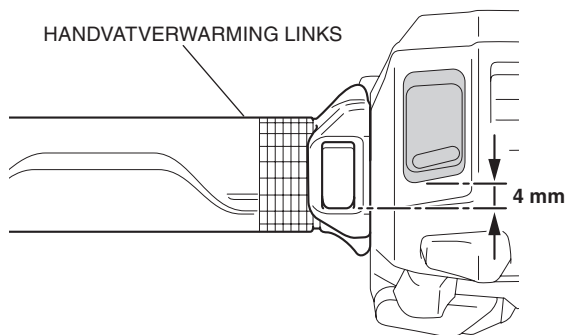

26. Leg de kabelboom van de linker handvatverwarming zoals afgebeeld.

<Linkerkant>

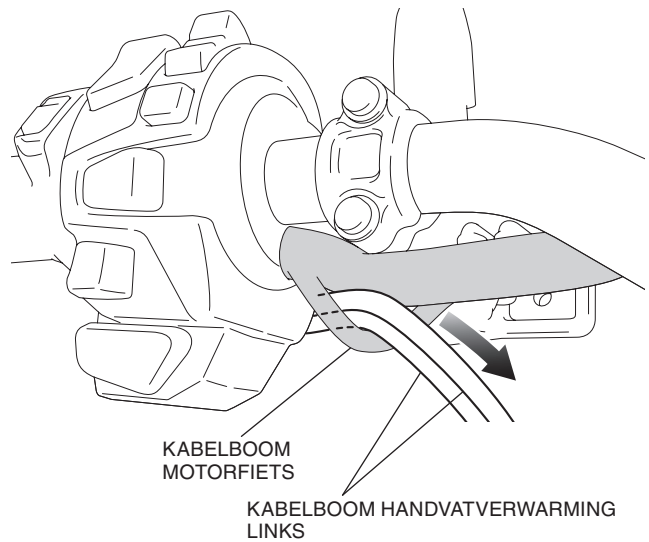

27. Leg de kabelboom van de linker handvatverwarming zoals afgebeeld.

<Linkerkant>

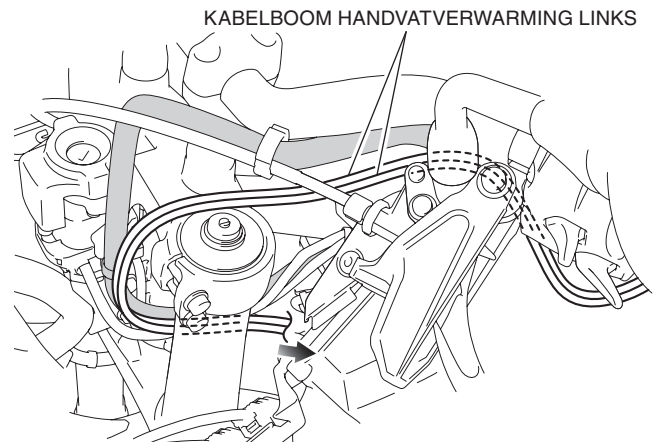

28. Bevestig de kabelboom van de linker handvatverwarming met de kabelbinder zoals afgebeeld.

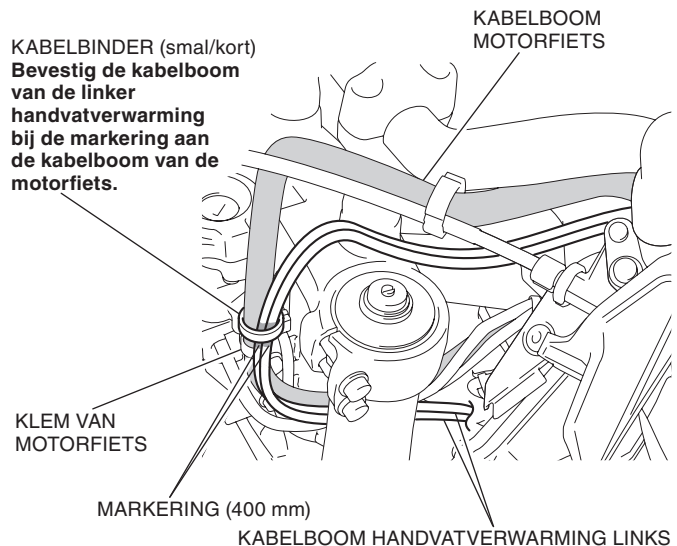

29. Bevestig de kabelboom van de linker handvatverwarming met de kabelbinder zoals afgebeeld.

KABELBINDER (smal/kort)
Bevestig de kabelboom van de linker handvatverwarming en de kabel aan de kabelboom van de motorfiets.

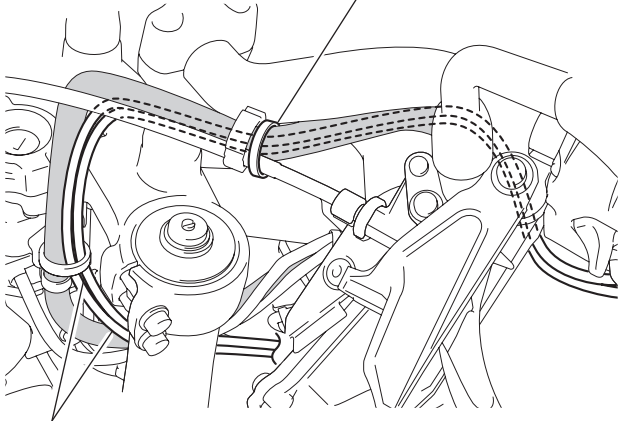

KABELBOOM HANDVATVERWARMING LINKS

30. Bevestig de kabelboom van de linker handvatverwarming met de kabelbinder zoals afgebeeld.

<Linkerkant>

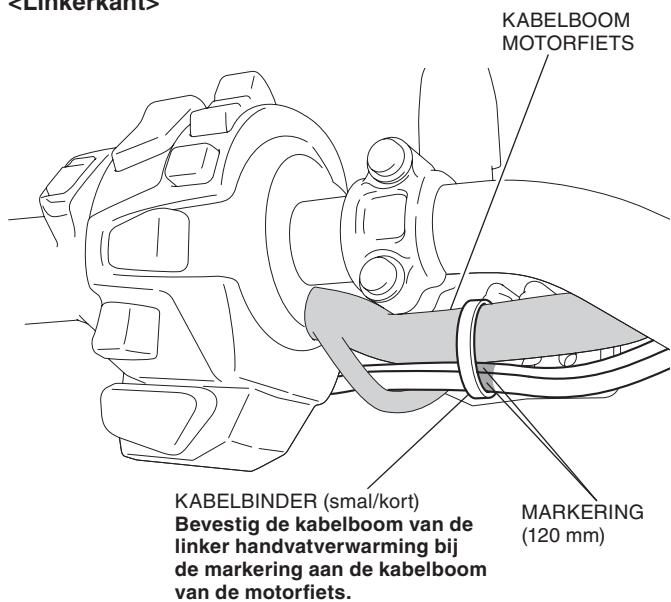

KABELBOOM
MOTORFIETS

KABELBINDER (smal/kort)
Bevestig de kabelboom van de linker handvatverwarming bij de markering aan de kabelboom van de motorfiets.

MARKERING
(120 mm)

31. Verwijder de aftapslang zoals afgebeeld.

<Linkerkant>

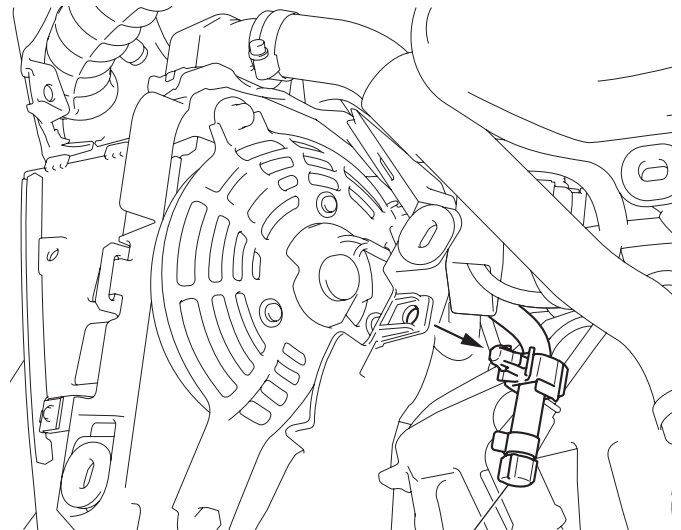

AFTAPSLANG

32. Verwijder de klem zoals afgebeeld.

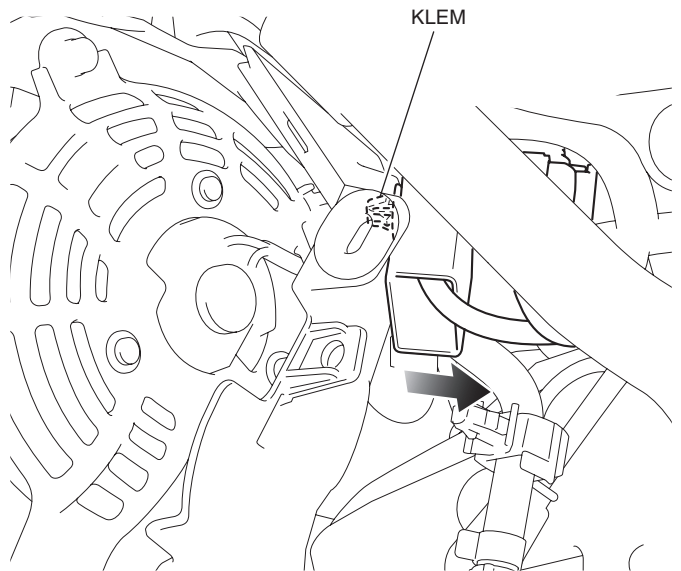

KLEM

33. Maak de stekkers los van de steun zoals afgebeeld.

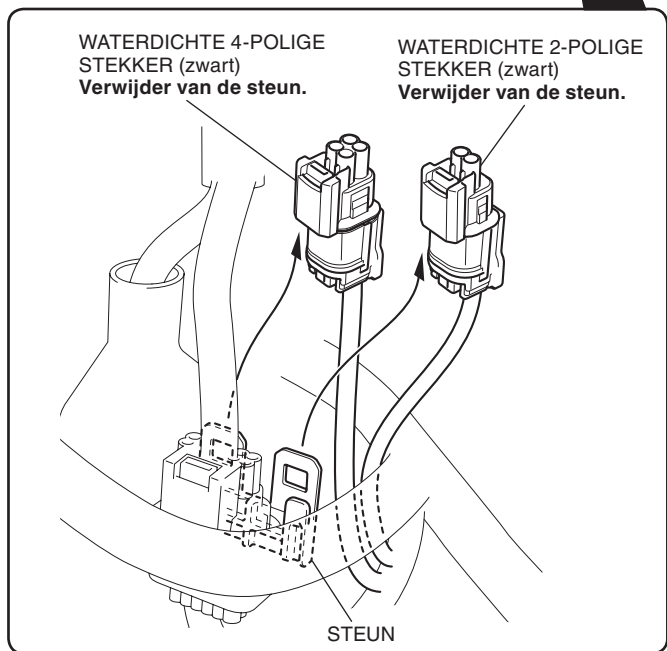
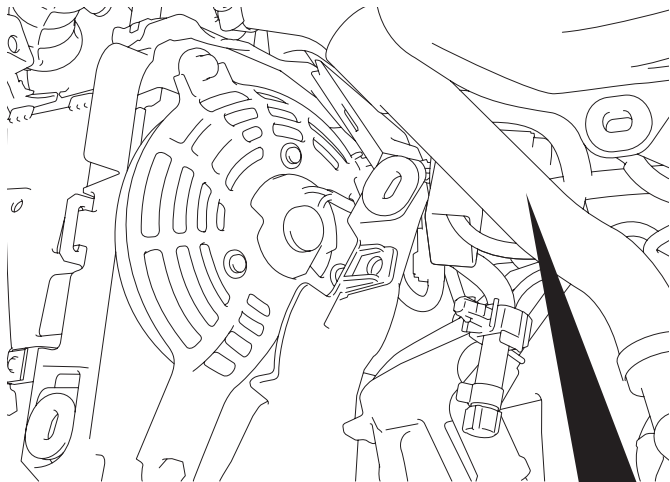

34. Verwijder de dummy-stekkers zoals afgebeeld.

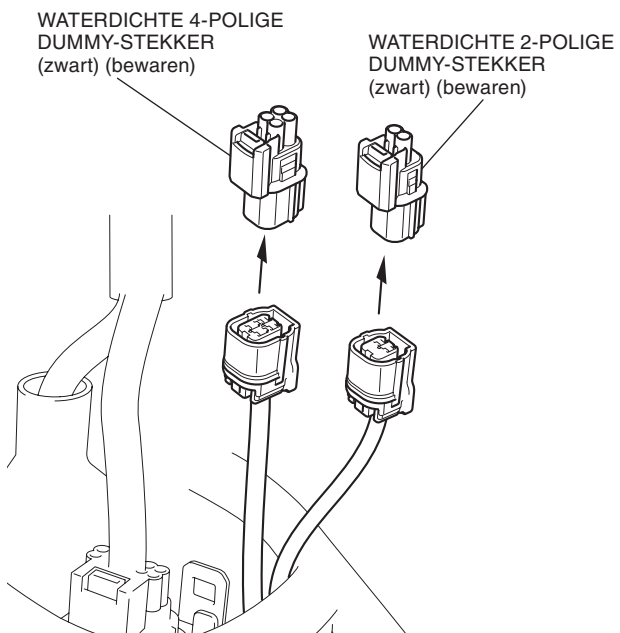

35. Leg de kabelboom van de linker handvatverwarming zoals afgebeeld.

<Linkerkant>

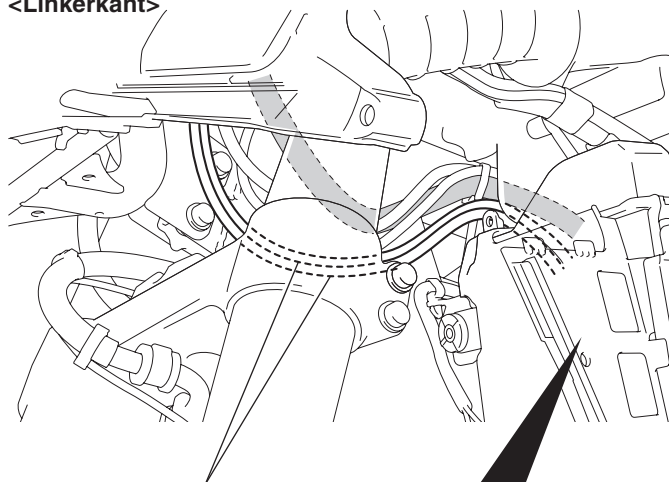

KABELBOOM HANDVATVERWARMING LINKS

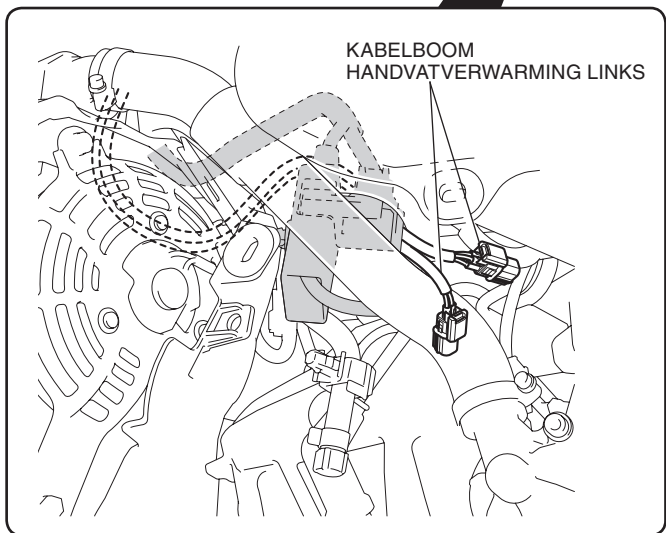

36. Sluit de kabelboom van de linker handvatverwarming aan zoals afgebeeld.

KABELBOOM HANDVATVERWARMING LINKS

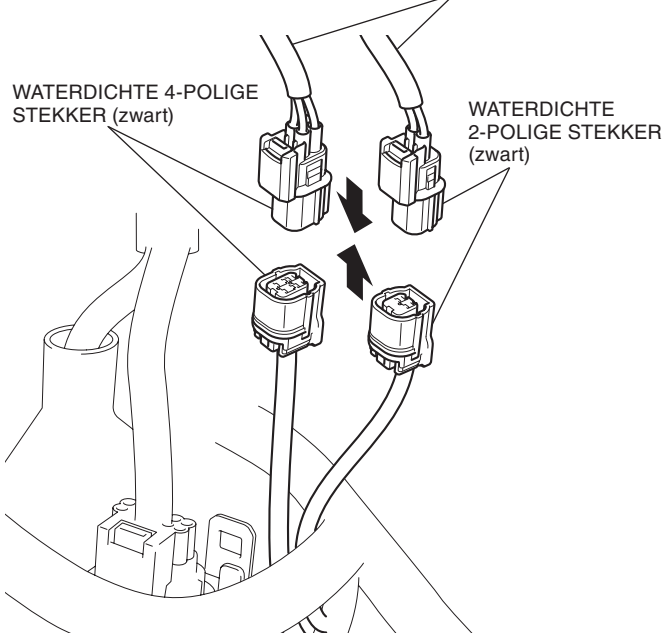

37. Bevestig de kabelboom van de linker handvatverwarming aan de steun.

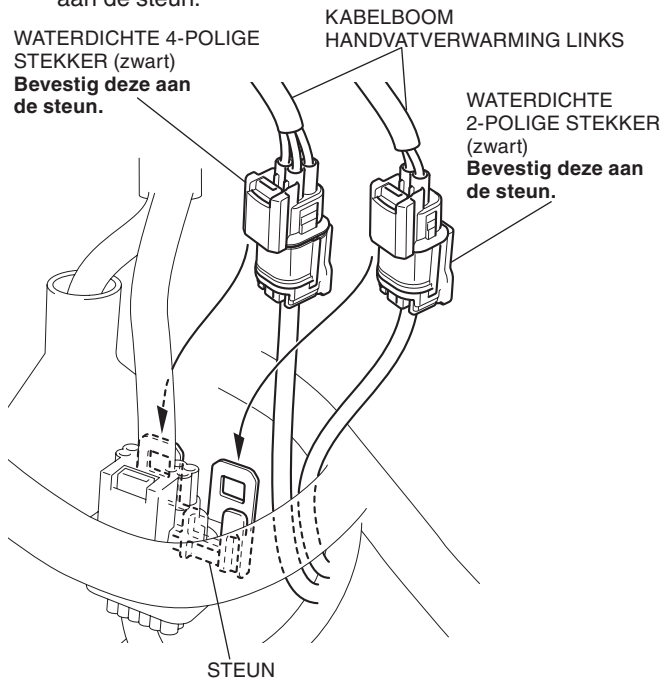

38. Bevestig de kabelboom van de linker handvatverwarming met de kabelbinder zoals afgebeeld.

- Bevestig de kabelboom van de linker handvatverwarming aan de onderkant van de kabelboom van de motorfiets.

<Linkerkant>

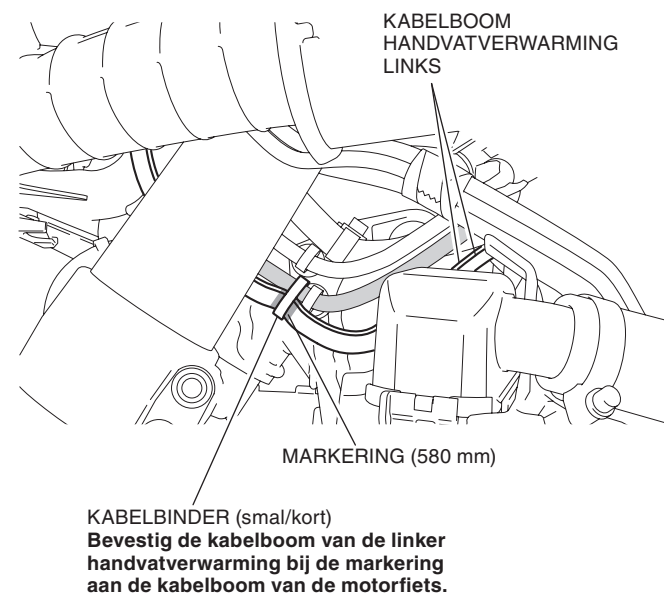

39. Bevestig de kabelboom van de linker handvatverwarming met de kabelbinder zoals afgebeeld.

- Bevestig de kabelboom van de linker handvatverwarming aan de onderkant van de kabelboom van de motorfiets.

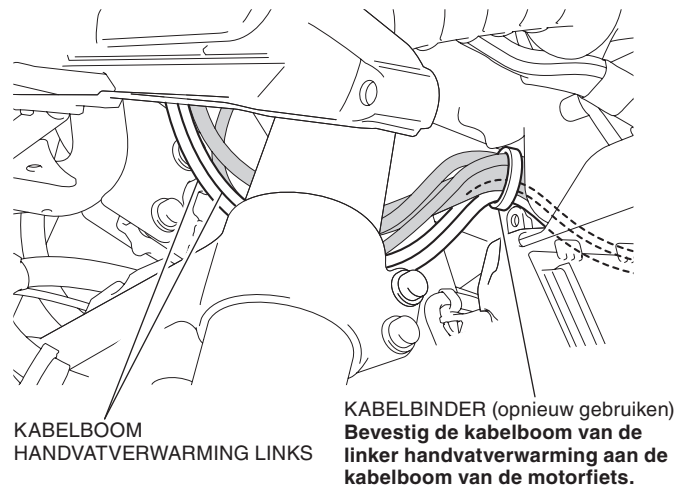

40. Verwijder de schroeven van de motorfiets zoals afgebeeld.

<Rechterkant>

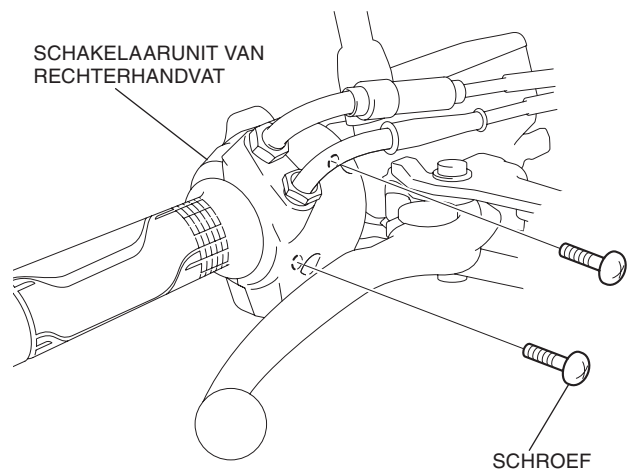

41. Verwijder het rechter handvat zoals afgebeeld.

OPMERKING

Maak de gaskabels van het rechter handvat los volgens de instructies in het werkplaatshandboek van de motorfiets. Trek de kabel niet met kracht los m.b.v. een tang o.i.d. Raadpleeg het werkplaatshandboek.

<Rechterkant>

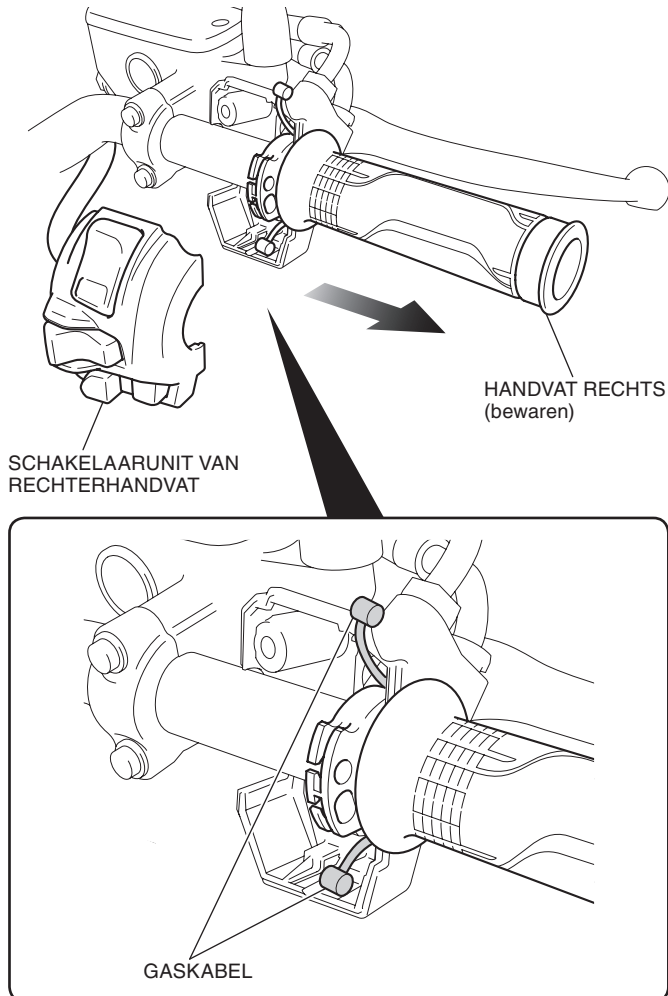

42. Zet een streepje op de kabelboom van de rechter handvatverwarming zoals afgebeeld.

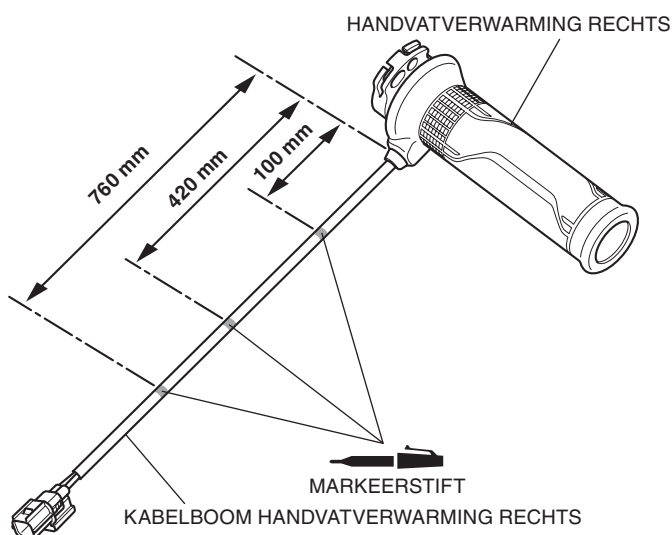

43. Bevestig de kabelriemen op de aangegeven plaatsen zoals afgebeeld.

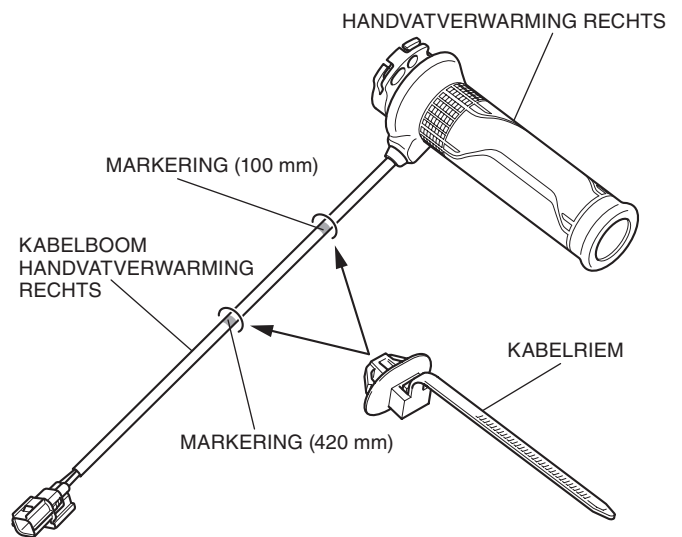

44. Breng vet aan op de [] delen van de gaskabels en het binnenhandvat zoals afgebeeld.

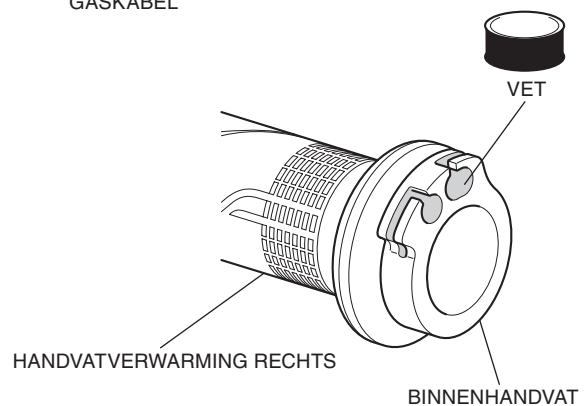
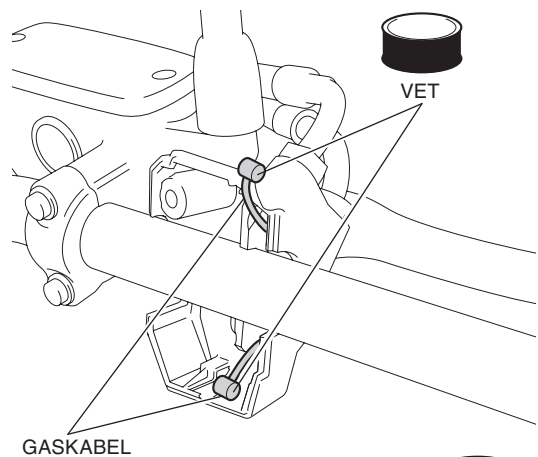

45. Monteer de rechter handvatverwarming en de schakelaarunit van het rechterhandvat in de omgekeerde volgorde van het verwijderen.

- **Stel na het monteren de speling op de gaskabels af volgens het werkplaatshandboek.**

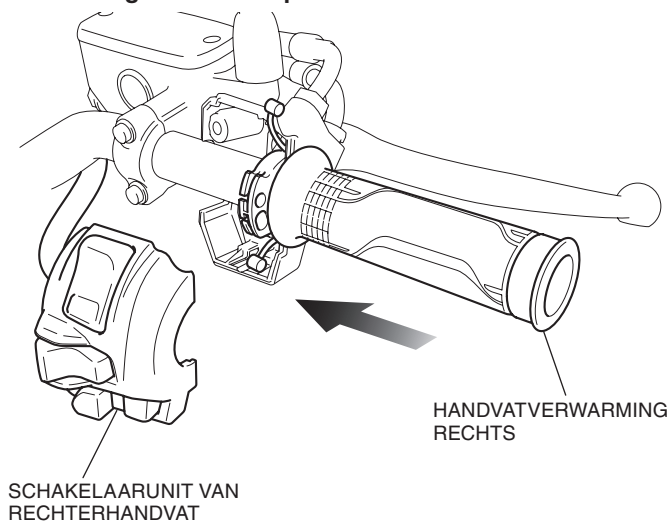

46. Verdraai de gashendel zoals afgebeeld.

- **Controleer of het gas zich makkelijk laat opendraaien en vanzelf dichtvalt vanuit elke stand, in elke stuurrichting.**

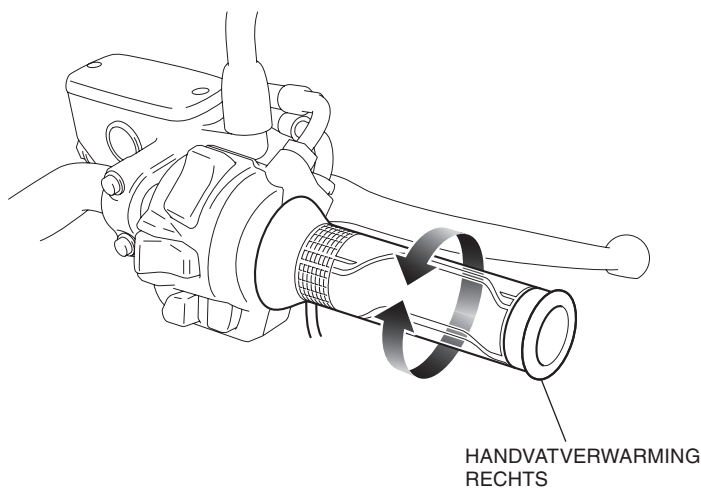

47. Verwijder de bout zoals afgebeeld.

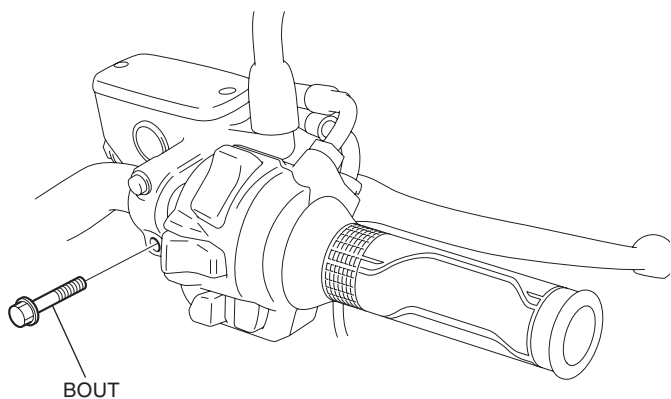

48. Monteer de klem zoals afgebeeld.

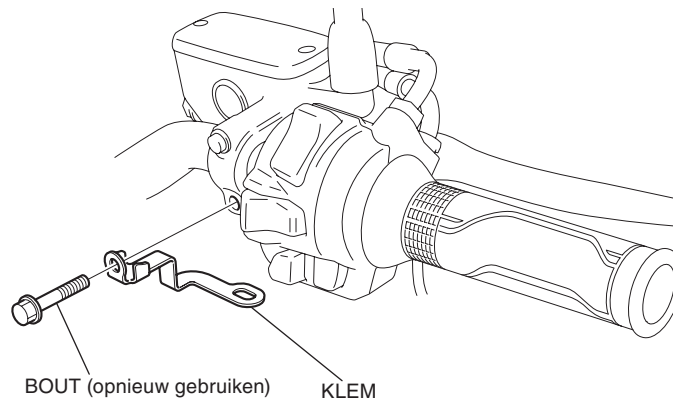

49. Bevestig de kabelboom van de rechter handvatverwarming zoals afgebeeld.

- **Draai de gashendel open en dicht en controleer of de kabelboom van de handvatverwarming niet te strak wordt getrokken.**

<Rechterkant>

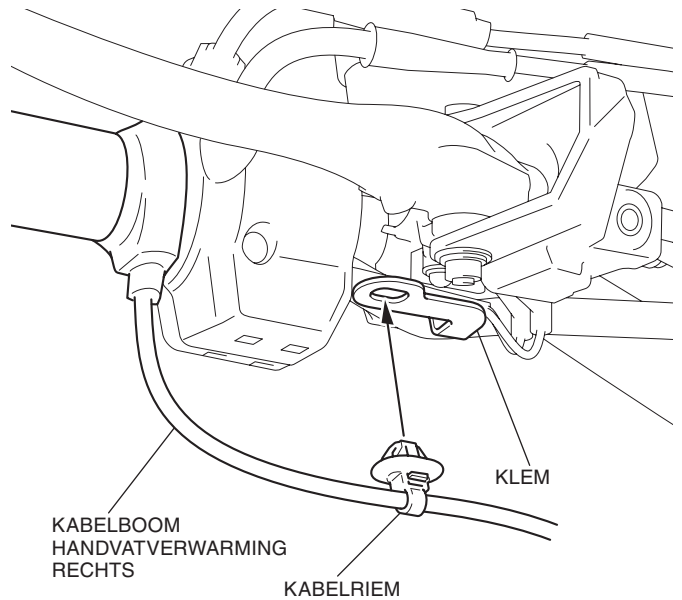

50. Leid de kabelboom van de rechter handvatverwarming zoals afgebeeld en zet de kabelboom vast.

<Rechterkant>

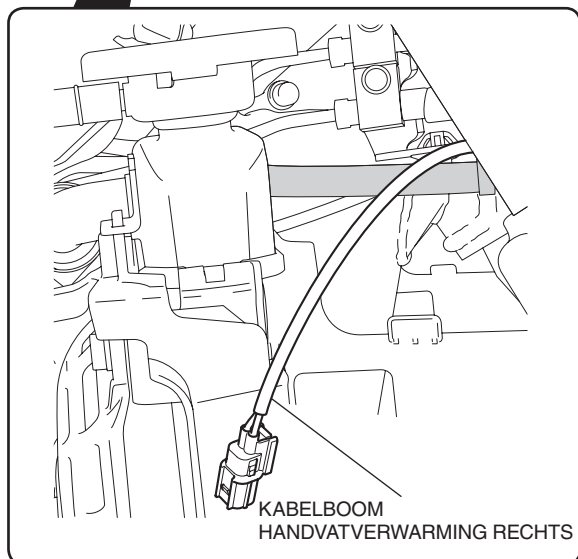
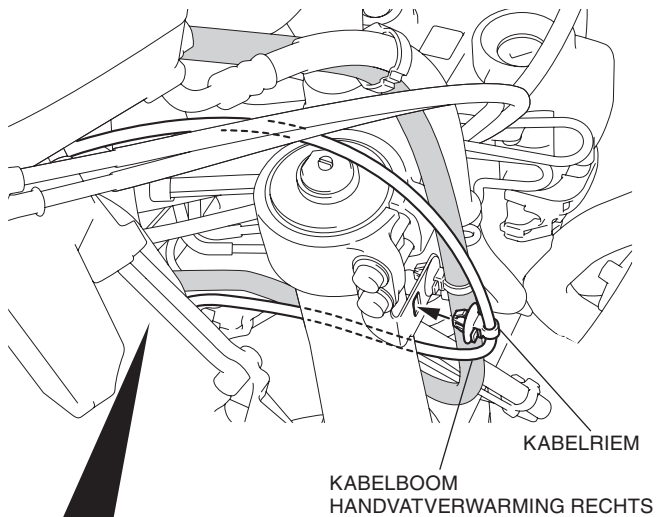

51. Bevestig de kabelboom van de rechter handvatverwarming met de klem zoals afgebeeld.

KLEM (opnieuw gebruiken)
Zet de kabelboom van de rechter handvatverwarming, de remslang en de kabelboom van de motorfiets vast.

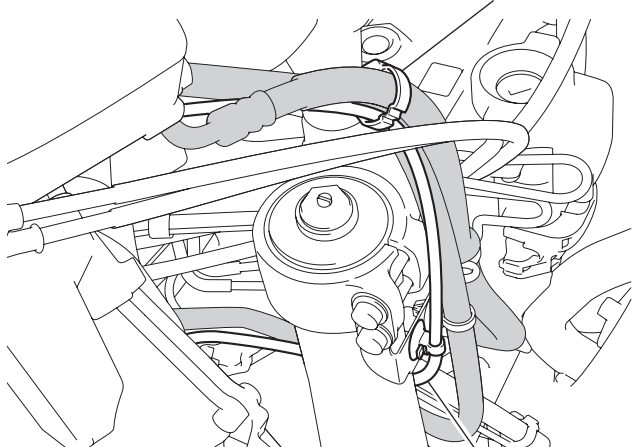

52. Verwijder de slang en stekkers zoals afgebeeld.

<Rechterkant>

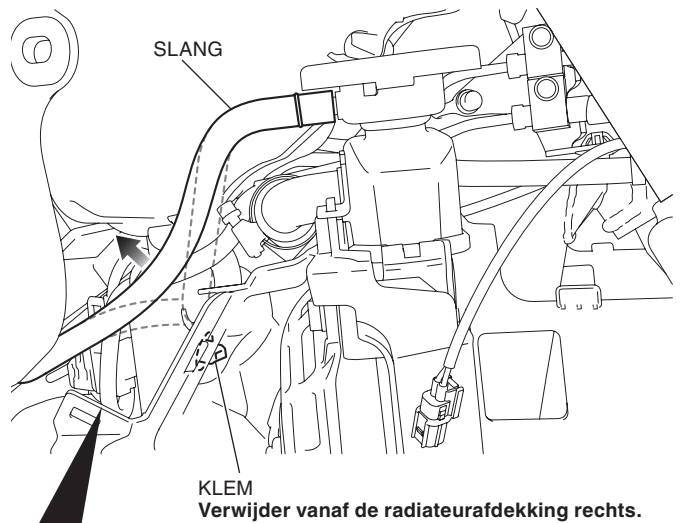

Verwijder de stekkers zoals afgebeeld.

WATERDICHTTE 2-POLIGE
STEKKER (zwart)
Verwijder van de steun.

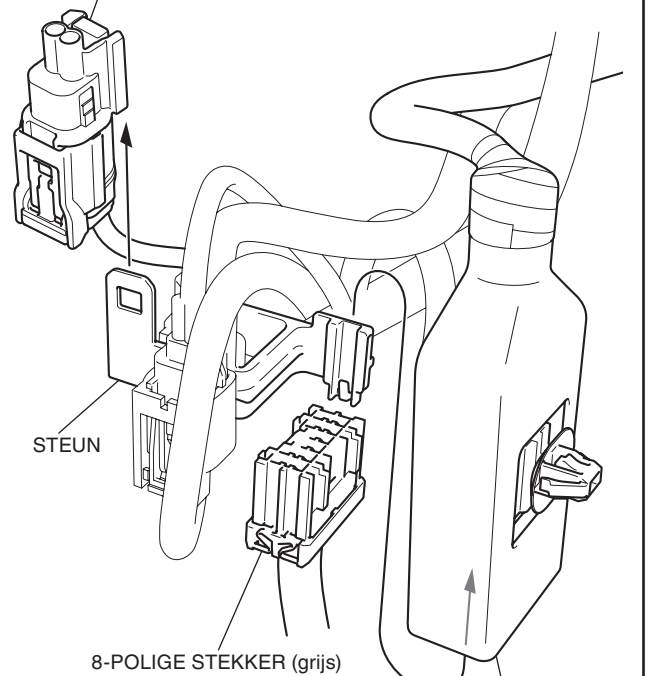

8-POLIGE STEKKER (grijs)
Verwijder van de steun.

53. Verwijder de tape van de kabelboom van de motorfiets zoals afgebeeld.

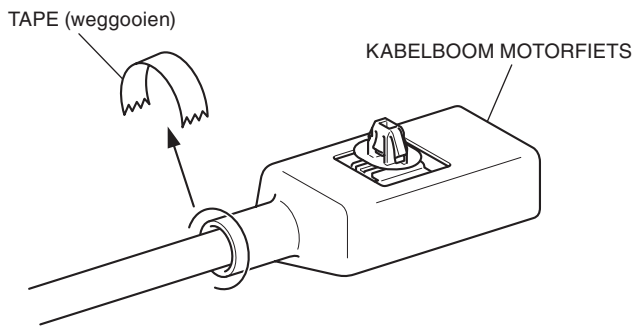

54. Knip de kabelboom van de motorfiets op maat overeenkomstig de afmetingen in de afbeelding.
 • Let op dat u de draden niet doorknipt.

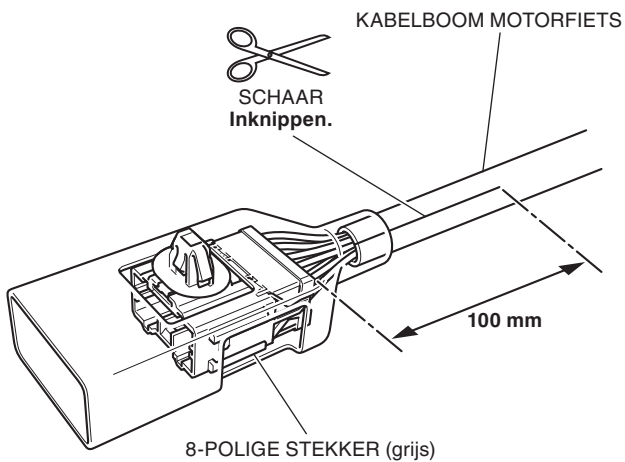

55. Breng de draad omhoog zoals afgebeeld en bevestig isolatieband op de aangegeven positie.

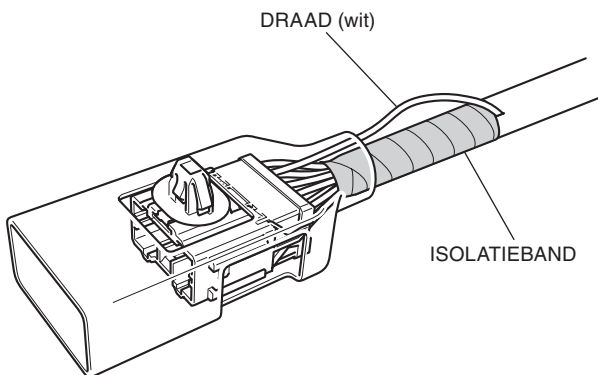

56. Omwikkel de geleider zoals afgebeeld.

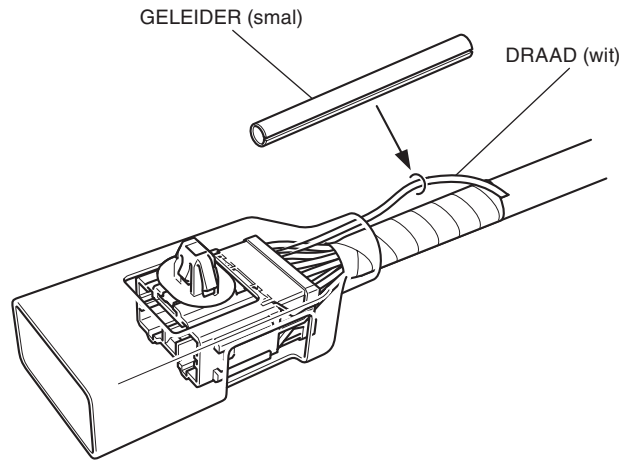

57. Monteer het ruisfilter zoals afgebeeld.

- Zorg ervoor dat de geleider niet klem zit.
- Controleer of het ruisfilter goed draait.

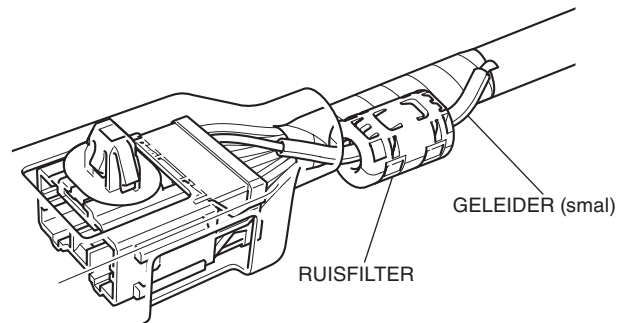

58. Omwikkel de geleider zoals afgebeeld.

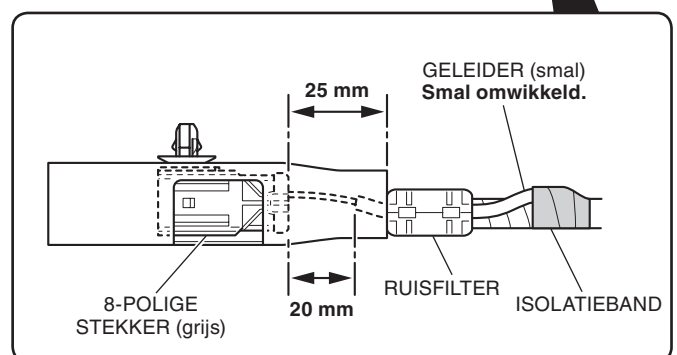
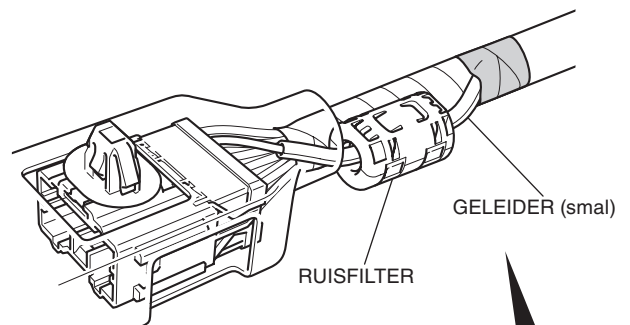

59. Breng de geleider om het ruisfilter aan zoals afgebeeld.

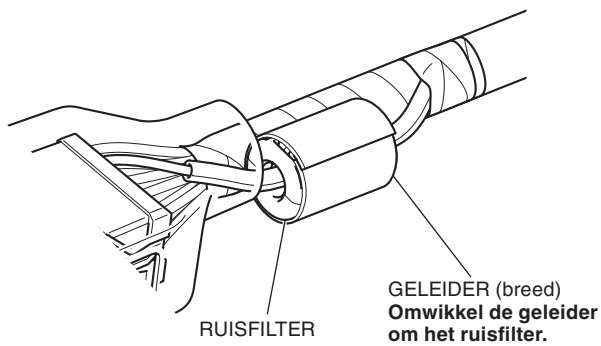

60. Bevestig het ruisfilter met isolatieband zoals afgebeeld.

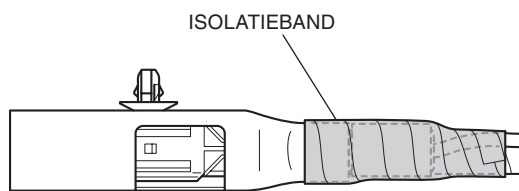

Bevestig het ruisfilter aan de zijde van de klem zoals afgebeeld.

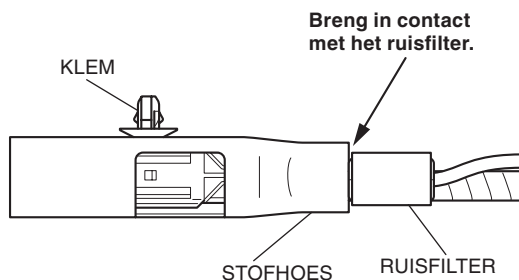

61. Breng de 8-polige stecker aan in omgekeerde volgorde van het demonteren en zorg ervoor dat het uiteinde van de 8-polige stecker binnen 40 mm blijft.

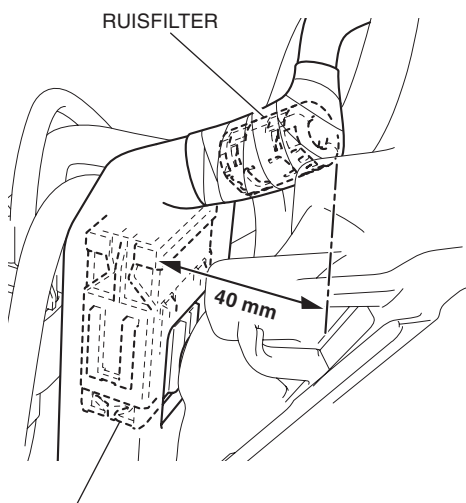

8-POLIGE STEKKER (grijs)

62. Verwijder de dummy-stecker zoals afgebeeld.

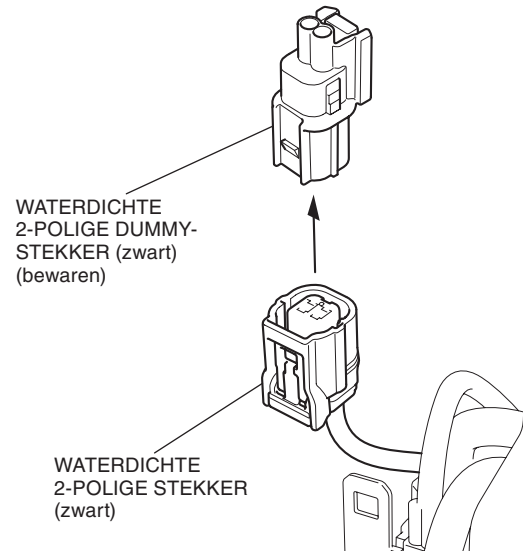

63. Leg de kabelboom van de rechter handvatverwarming zoals afgebeeld.

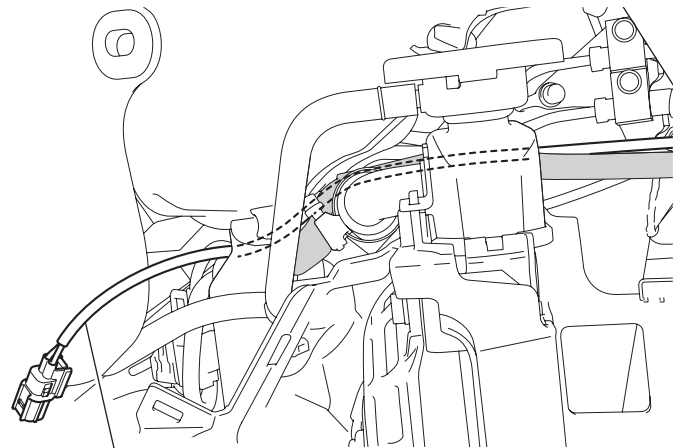

KABELBOOM HANDVATVERWARMING RECHTS

64. Sluit de kabelboom van de rechter handvatverwarming aan zoals afgebeeld.

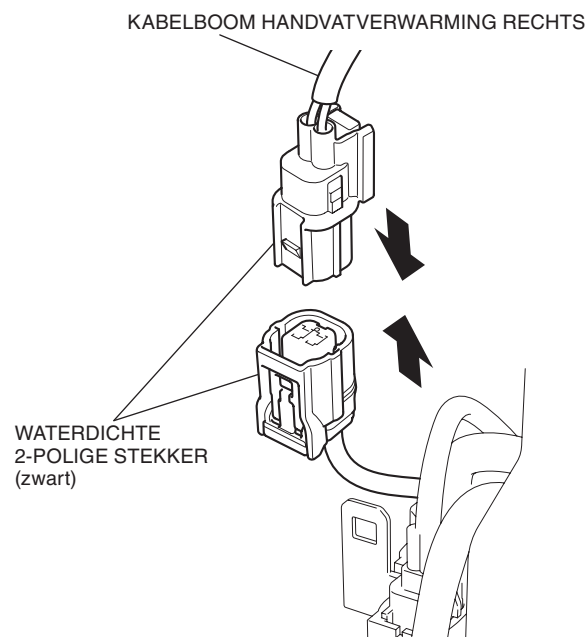

65. Bevestig de kabelboom van de rechter handvatverwarming zoals afgebeeld.

KABELBOOM HANDVATVERWARMING RECHTS

WATERDICHTTE
2-POLIGE
STEKKER (zwart)
Bevestig deze
aan de steun.

STEUN

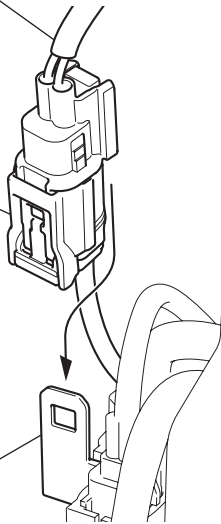

66. Bevestig de kabelboom van de rechter handvatverwarming met de kabelbinder zoals afgebeeld.

KABELBINDER (smal/kort)
Bevestig de kabelboom van de
rechter handvatverwarming
bij de markering aan de
kabelboom van de motorfiets.

MARKERING (760 mm)

KABELBOOM
HANDVATVERWARMING
RECHTS

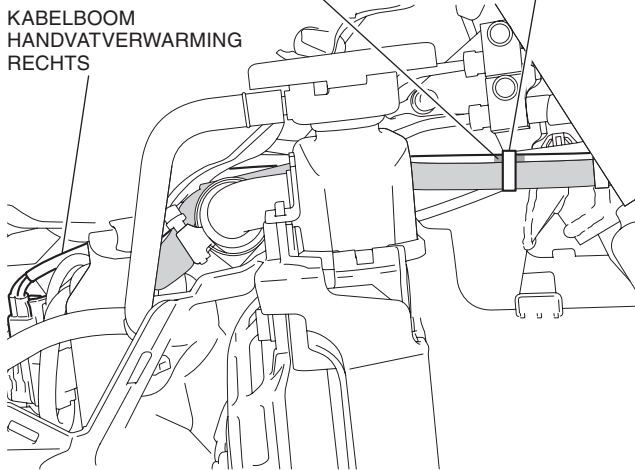

67. Controleer of elke kabelboom voldoende speling heeft.
- Draai het stuur naar links en rechts en controleer of de kabelbomen niet bekneld raken door aangrenzende onderdelen of strak worden getrokken.

68. Monteer de ophanging zoals afgebeeld.

REGELAAR VERWARMING

OPHANGING

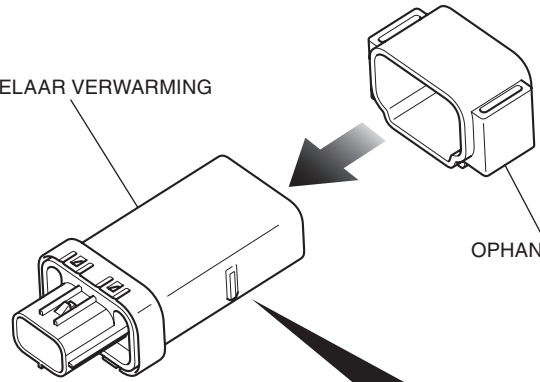

Insteken tot de rib van de regelaar aanligt tegen de ophanging zoals afgebeeld.

REGELAAR VERWARMING

OPHANGING

RIB

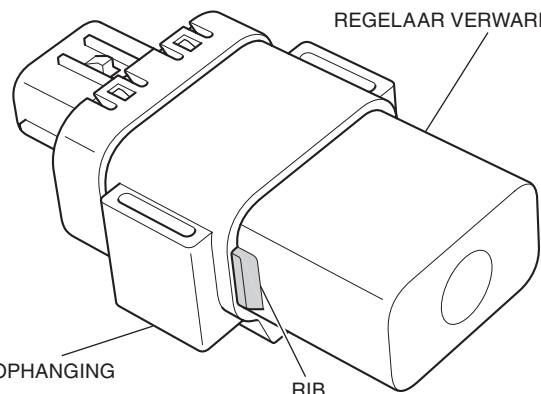

69. Monteer de steun van de regelaar van de verwarming zoals afgebeeld.

ZIJAFDEKKING LINKS (opnieuw gebruiken)

5 mm SCHROEF

STEUN VOOR REGELAAR VERWARMING

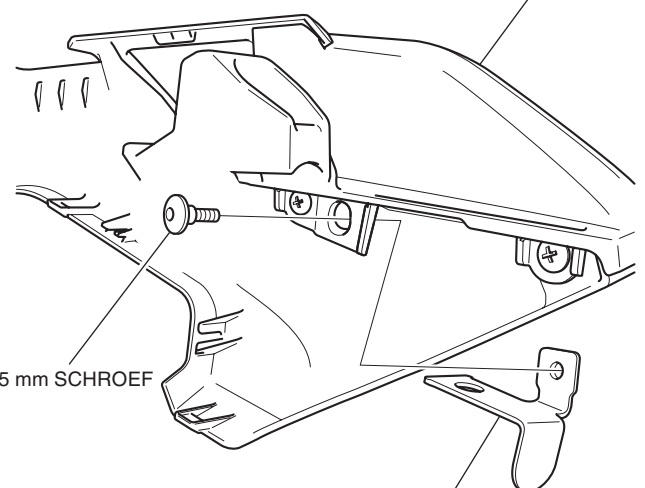

70. Monteer de regelaar van de verwarming zoals afgebeeld.

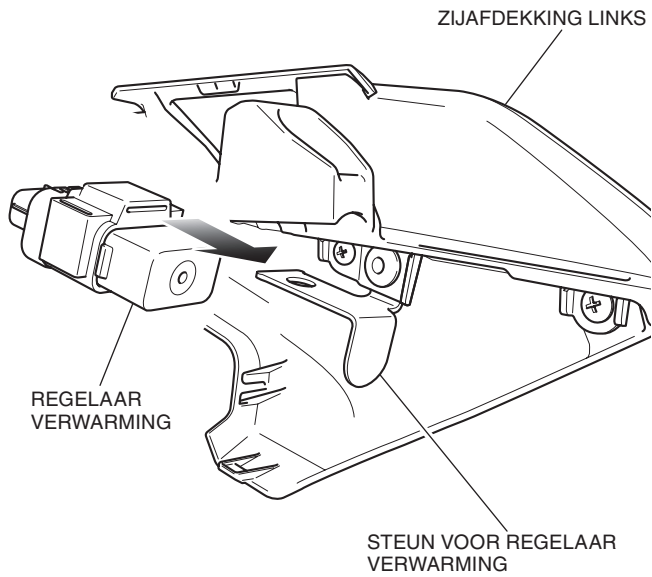

71. Verwijder de dummy-stekker zoals afgebeeld.

<Linkerkant>

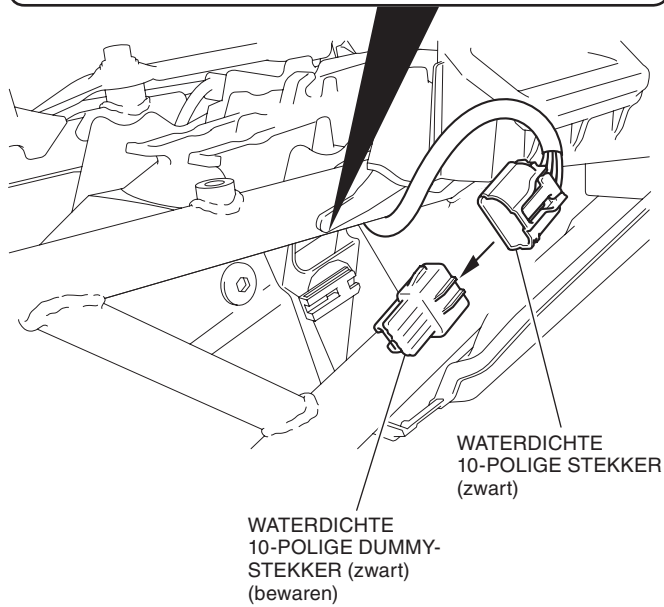
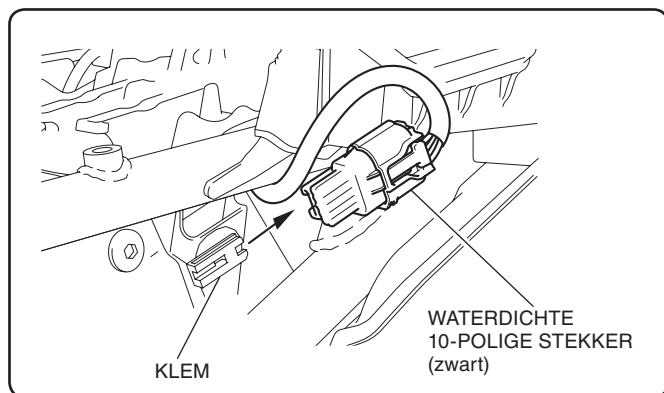

72. Sluit de regelaar van de verwarming aan zoals afgebeeld en monteer de zijafdekking links in de omgekeerde volgorde van het verwijderen.

- Controleer of de kabelbomen niet beklemd raken of te strak worden getrokken.

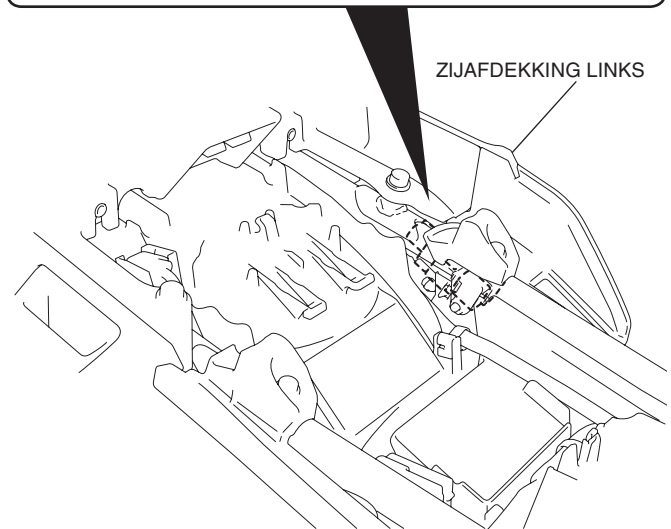
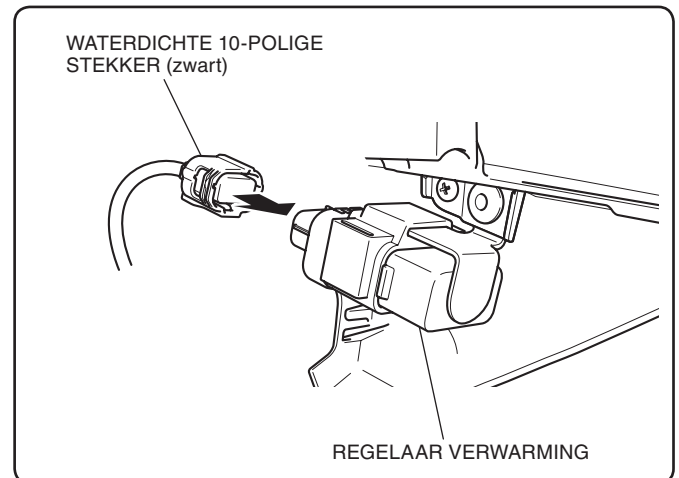

73. Monteer de onderdelen zoals afgebeeld.

- **Reinig het schroefdraad met isopropylalcohol voordat u borgmiddel aanbrengt.**
- **Breng borgmiddel aan op het schroefdraad van de bout.**
- **Herhaal aan de rechterkant.**

<Linkerkant> CRF1000A/D

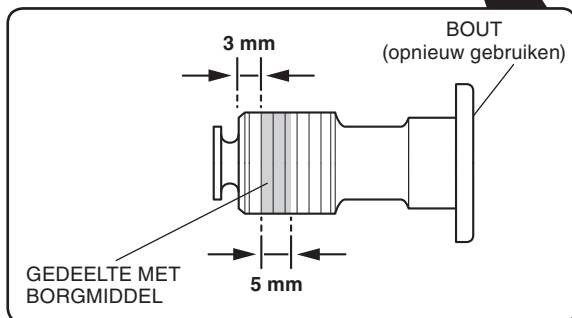
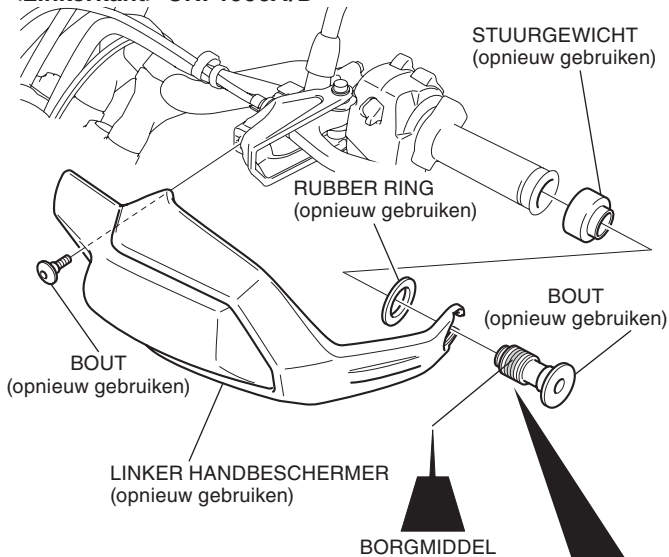

<Linkerkant> CRF1000

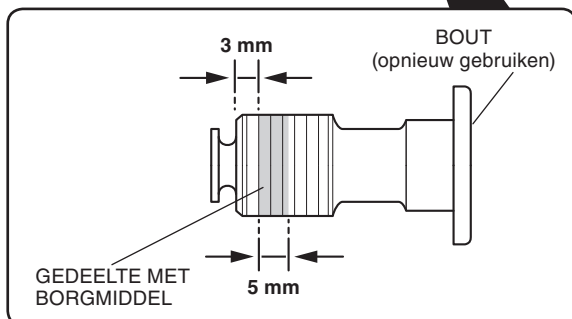
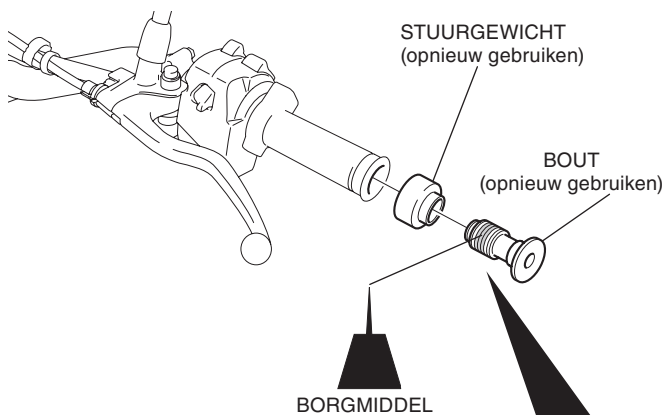

74. Monteer onderdelen van de motorfiets in omgekeerde volgorde van het demonteren.

- **Controleer of de kabelbomen niet beklemd raken of te strak worden getrokken.**

75. Controleer of de handvatverwarming, de gashendel, de koplamp en andere lichten goed werken.







- **Voer de controle van de werking minstens een uur na het bevestigen van de linker handverwarming uit. Zet het verwarmingsniveau niet hoger dan 3.**
- **Vergeet niet om de verwarmingsschakelaar na de controle van de werking weer uit te schakelen.**

Geef de volgende informatie door aan de klant bij aflevering.

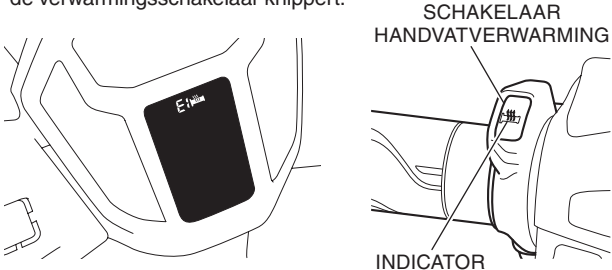
- **Stel één week na de bevestiging het verwarmingsniveau in op minder dan 2.**

STORINGZOEKEN BIJ DEALER

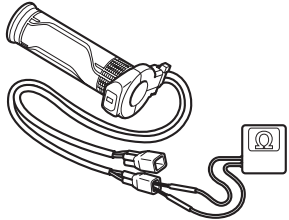
- Schakel de motor uit en draai het contact op OFF (UIT) wanneer u onderdelen en circuits gaat testen die niet bij de handvatverwarming horen.

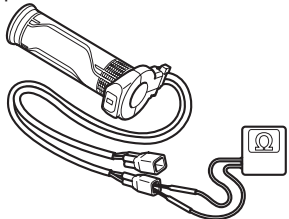
Symptoom	Controleren
<p>Status 'E1', 'E2' of 'E3' en het statuspictogram van de handvatverwarming knipperen afwisselend en ook de indicator van de verwarmingsschakelaar knippert.</p>  <p>SCHAKELAAR HANDVATVERWARMING</p> <p>INDICATOR</p>	<p>Controleer op stekkers met loszittende aansluiting of slecht contact. Raadpleeg het SYSTEEMSCHEMA in deze handleiding en controleer of een zekering is doorgebrand.</p>
 <p>Knippert.</p>  <p>Knippert één keer.</p>	<p>Controleer op E1-status (lage accuspanning):</p> <ol style="list-style-type: none"> 1. Controleer de accuspanning.
 <p>Knippert.</p>  <p>Knippert twee keer.</p>	<p>Controleer op E2-status (kortsluiting):</p> <ol style="list-style-type: none"> 1. Handvatverwarming doormeten. Meet de weerstand tussen de aansluitpunten. Standaard: <Rechts> 8,2 ohm +/- 10% <Links> 8,2 ohm +/- 10%  <ol style="list-style-type: none"> 2. Raadpleeg het SYSTEEMSCHEMA in deze handleiding en controleer op kortsluiting in de draden die verband houden met de handvatverwarming. 3. Als u met de eerste twee controles geen afwijking vindt en de handvatverwarming nog steeds niet goed werkt, vervangt u de handvatverwarming (regelaar van verwarming) door een nieuwe.
 <p>Knippert.</p>  <p>Knippert drie keer.</p>	<p>Controleer op E3-status (defecte schakelaar van handvatverwarming):</p> <ol style="list-style-type: none"> 1. Vervang de handvatverwarming (schakelaar van verwarming) door een nieuwe. De schakelaar kan moeilijk met normale inspectiemethoden (op doorverbinding, spanning e.d.) worden getest omdat er een geïntegreerde schakeling (IC) in zit. <p>Controleer op E3-status (onderbreking):</p> <ol style="list-style-type: none"> 1. Handvatverwarming doormeten. Meet de weerstand tussen de aansluitpunten. Standaard: <Rechts> 8,2 ohm +/- 10% <Links> 8,2 ohm +/- 10%  <ol style="list-style-type: none"> 2. Raadpleeg het SYSTEEMSCHEMA in deze handleiding en controleer op onderbreking in de draden die verband houden met de handvatverwarming. 3. Als u met de eerste twee controles geen afwijking vindt en de handvatverwarming nog steeds niet goed werkt, vervangt u de handvatverwarming (regelaar van verwarming) door een nieuwe.

SYSTEEMSCHEMA

