

適用機種

CB400 SUPER FOUR/SUPER BOL D'OR

メインスタンド

取付説明書

シンボルマークについて

下記のシンボルマークは、本書を通して作業上の注意事項を表示しています。

- 危険** 指示に従わないと、死亡または重大な傷害に至るもの
- 警告** 指示に従わないと、死亡または重大な傷害に至る可能性のあるもの
- 注意** 指示に従わないと、傷害を受ける可能性があるもの
- アドバイス** お車と用品のために守っていただきたいこと
- 知識** 知っておいていただきたいこと知っておくと便利なこと

構 成 品

取扱説明書及び取付要領書が同梱されているときは、必ずお客様にお渡しください。

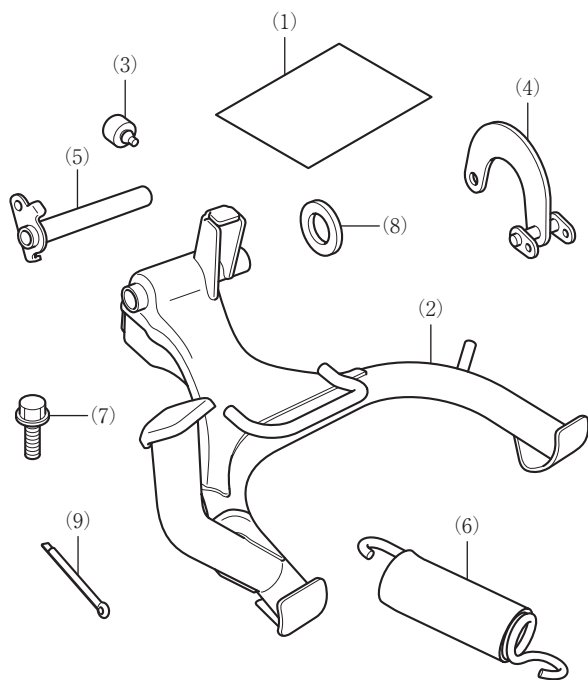

見出し番号	部品名称	個数
(1)	URL ペーパー	1
(2)	メインスタンド	1
(3)	ストップパラバー	1
(4)	プレート	1
(5)	ピボットパイプ	1
(6)	スプリング	2
(7)	6 mm フランジボルト	1
(8)	ワッシャ	1
(9)	スプリットピン	1

必 要 工 具

- ・メガネレンチ (10 mm)
- ・ラジオペンチ
- ・ニッパ
- ・中性洗剤溶液 (水 : 中性洗剤 / 100 : 1)
- ・グリース
- ・脱脂洗浄剤 (イソプロピルアルコール)
- ・ウエス
- ・トルクレンチ
- ・車両の部品の取り外し、取り付けに必要な工具は、サービスマニュアルを参照してください。

トルクについて

- ・各スクリュー、ボルト、ナットの締め付けトルクは下記の表に従って締め付けてください。また、車両の部品の締め付けトルクはサービスマニュアルを参照してください。

種類	N・m	kgf・m
6 mm フランジボルト	12	1.2

取 付 に つ い て

警告

- ・各スクリュー、ボルト、ナットは確実に締め付けてください。締め付けが不確実なときは走行中に脱落し、運転者または後続車の乗員や歩行者を死亡または重大な傷害に至らしめる可能性が高くなります。

注意

- ・取り付け作業はエンジン、マフラが完全に冷えてから行ってください。高温のまま作業を行うと、火傷などを負う可能性が高くなります。
- ・メインスタンドを取り付けるときは、車両を確実に保持してください。

取付方法

1. メインスタンドの組み

1) 図のようにメインスタンドにストップラバーを取り付ける。

ストップラバーの  部に中性洗剤溶液を塗布する。

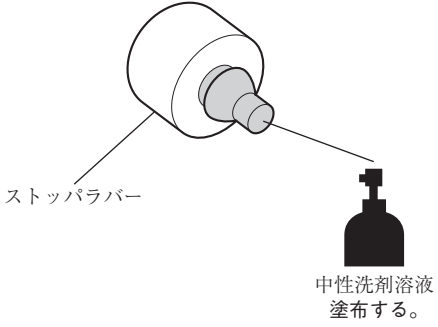
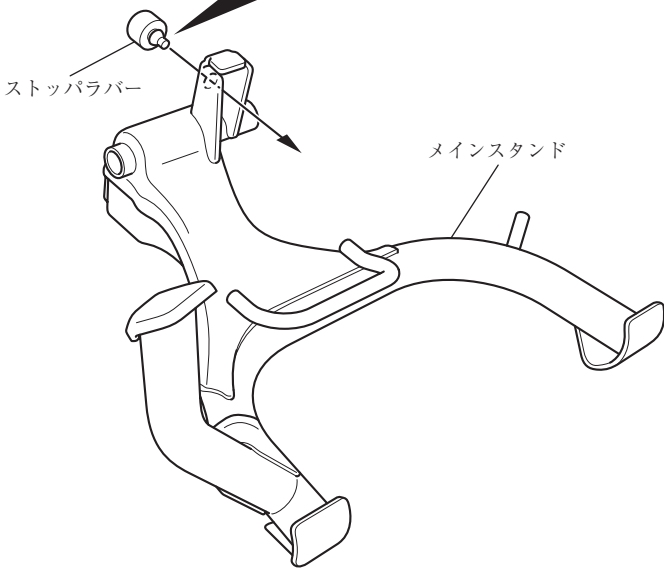
2) 図のようにプレート、メインスタンドにグリースを塗布する。

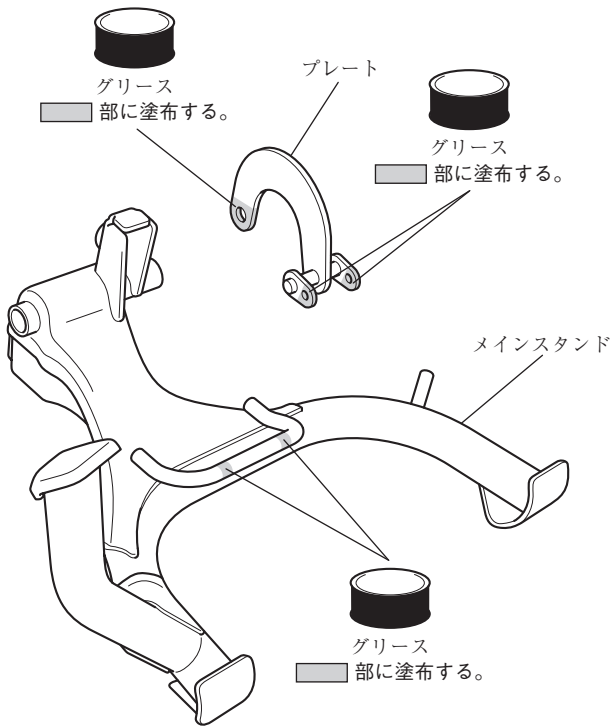

3) 図のようにスプリングをプレートに取り付ける。

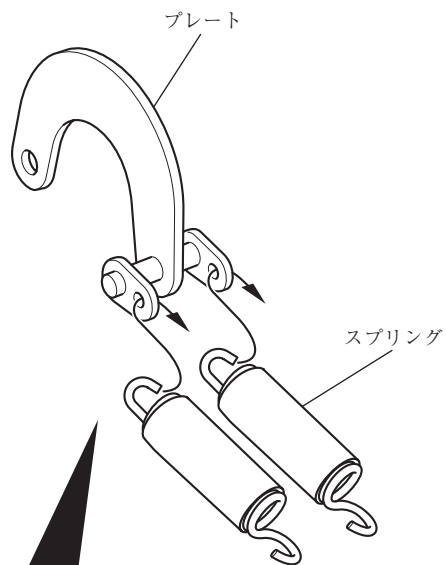

〈スプリング取り付け方向〉

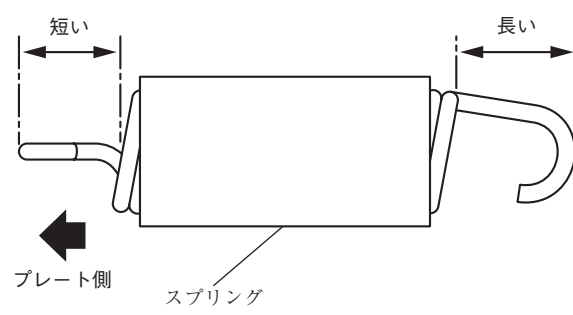

4) 図のようにメインスタンドにスプリングを取り付ける。

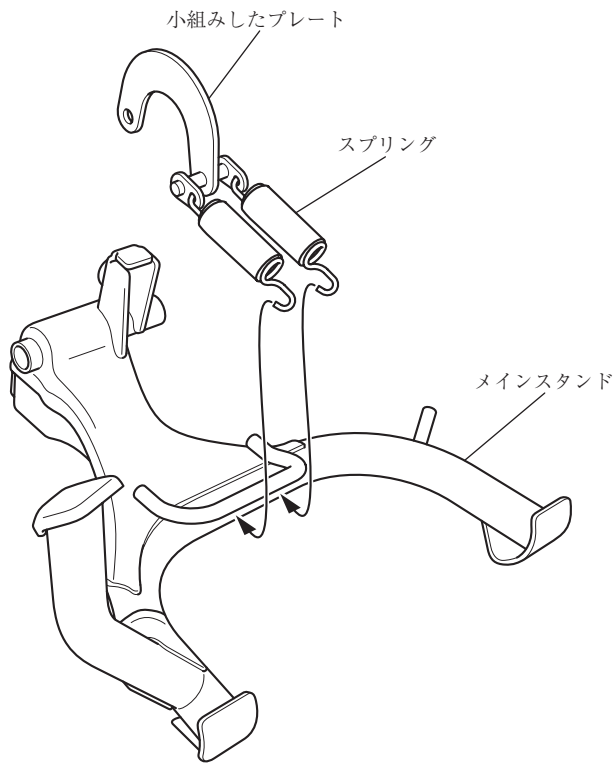

2. メインスタンドの取り付け

1) 図のようにピボットパイプにグリースを塗布する。

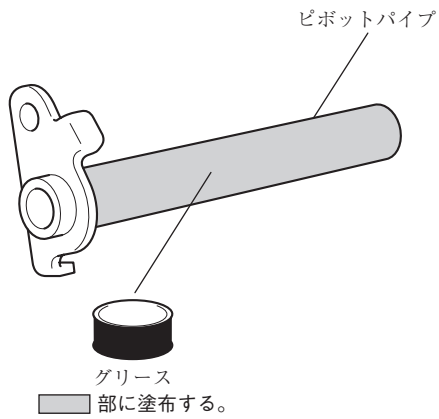

2) 図のようにメインスタンドを取り付ける。

〈左側〉

図のようにプレートから先に取り付ける。

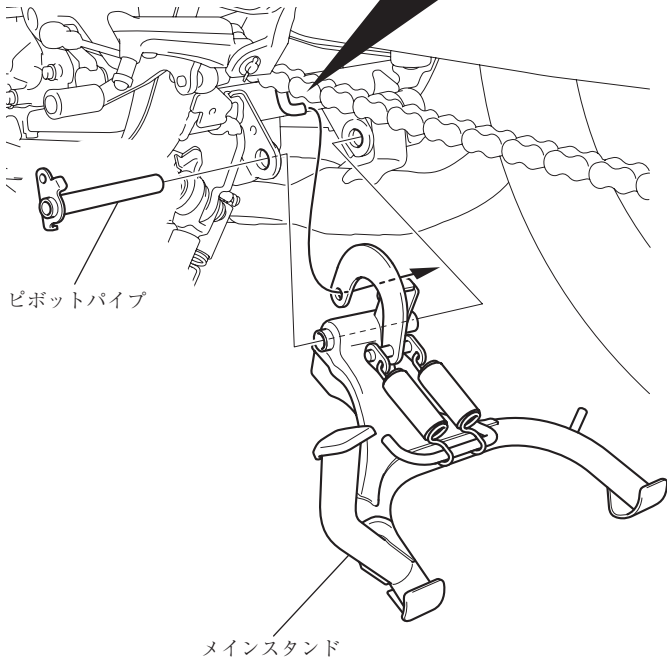
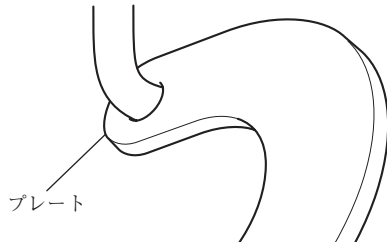

3) 図のようにボルトを取り付ける。

6 mm フランジボルト

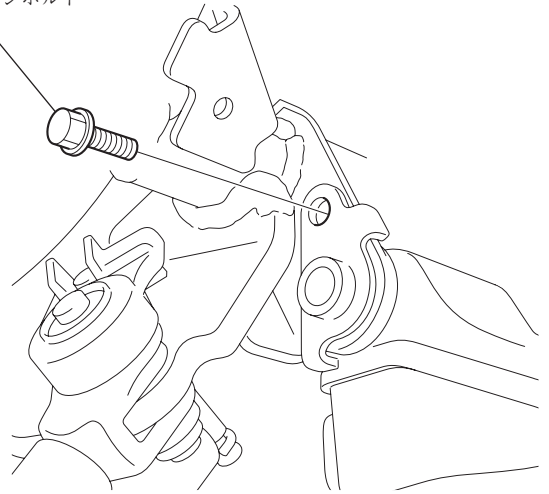

4) 図のようにワッシャを取り付け、スプリットピンを差し込む。

〈右側〉

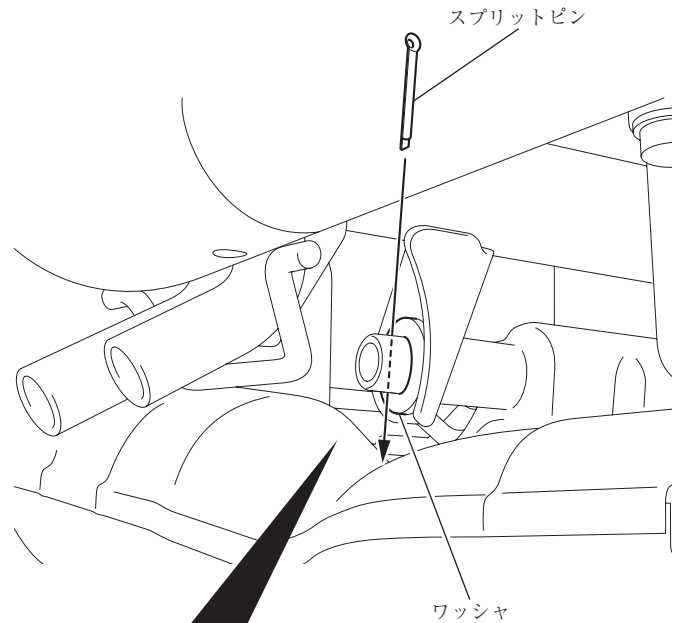

図のようにスプリットピンを折り曲げる。

