

1 キー パニア (29L)

取扱・取付説明書

取扱・取付前に必ずお読みください。

販売店様へ

この取扱・取付説明書は、必ずお客様にお渡しください。

お客様へ

この取扱・取付説明書は、必ず保管してください。

安全に関する表示

「運転者や他の方が傷害を受ける可能性があること」を回避方法と共に、下記の表記で記載しています。これらは重要ですので、しっかりお読みください。

- 危険** 指示に従わないと、死亡または重大な傷害に至るもの
 - 警告** 指示に従わないと、死亡または重大な傷害に至る可能性のあるもの
 - 注意** 指示に従わないと、傷害を受ける可能性があるもの
- その他の表示
- アドバイス** お車と用品のために守っていただきたいこと
 - 知識** 知っておいていただきたいことと知っておくと便利なこと

- ・必ず左右のパニアを取り付けてください。
- ・本製品は、完全防水仕様ではありません。雨中走行、雨中放置はボックス内に水が浸入する可能性があります。
- ・リッドの開閉は静かに行ってください。
- ・開いたリッドの上に重いものをのせたり、上から無理に強く押ししたりしないでください。
- ・ときどき、用品の取り付け状態を確認してください。

コーションラベルについて

- ・本製品は輸入品のため下記の海外向けラベルが貼られています。本製品を取り扱うときは本書に記載の『取扱について』を必ずお読みください。

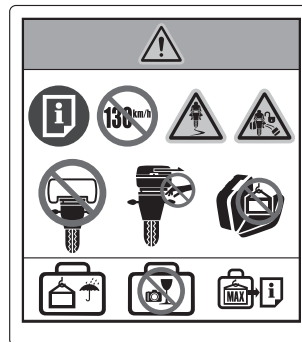

取扱について

警告

- ・走行前に必ずリッドを閉め、鍵をロックしてパニアが確実に取り付けられているか確認してください。
確実に取り付けられていないと走行中に脱落し、自分または後続車の乗員や歩行者を死亡または重大な傷害に至らしめる可能性が高くなります。
- ・荷物の積載は、次の積載量を必ず守ってください。

最大積載量	
右側パニア	5.0 kg
左側パニア	5.0 kg

偏積載をしたり許容積載量を守らなかったときは、操縦安定性の変化により転倒事故などを起こし、死亡または重大な傷害に至らしめる可能性が高くなります。

- ・荷物を積んだときは、積まないときに比べて操縦安定性が変わります。法定速度を守って安全運転を心がけてください。速度超過で走行すると操縦安定性の変化により転倒事故などを起こし、死亡または重大な傷害に至る可能性が高くなります。
- ・荷物は、左右均等に積んでください。
偏積載を行うと、操縦安定性の悪化により転倒事故などを起こし、死亡または重大な傷害に至る可能性が高くなります。

注意

- ・金品、貴重品や壊れやすいものは入れないでください。
入れたままにしておくと盗難や破損などの損害をうける可能性が高くなります。
- ・エンジン回転中及び停止後（走行後など）パニアは熱くなっています。特に右側パニアはマフラに近い高温となることがあるので、しばらくの間は手を触れないようにしてください。
走行後などは高温になっているので火傷などを負う可能性が高くなります。また、パニアからマットを取り外さないでください。
パニア表面の熱から荷物や手を保護しています。
- ・用品が汚れたときは、中性洗剤を十分に含ませたスポンジまたは綿布で軽く押しつけて汚れを落としてから水洗いし、最後にきれいなスポンジまたは綿布で軽く拭き取ってください。
ガソリン、ベンジン、シンナ等の有機溶剤でのお手入れは避けてください。

構成 品

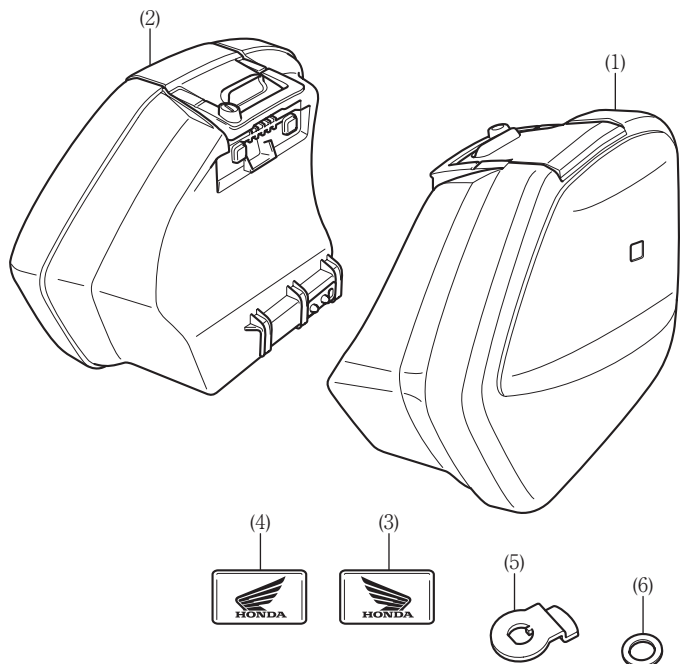

見出し番号	部品名称	個数
(1)	右側パニア	1
(2)	左側パニア	1
(3)	右側エンブレム	1
(4)	左側エンブレム	1
(5)	プレート	2
(6)	ワッシャ	2

1 キー ボディパーツ

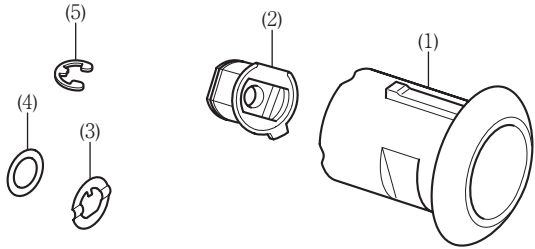

二組同梱されています。

見出し番号	部品名称	個数
(1)	シリンダボディ	1
(2)	インナジョイント	1
(3)	スプリングプレート	1
(4)	ワッシャ (使用しません。)	1
(5)	Eリング	1

1 キー インナシリンダ

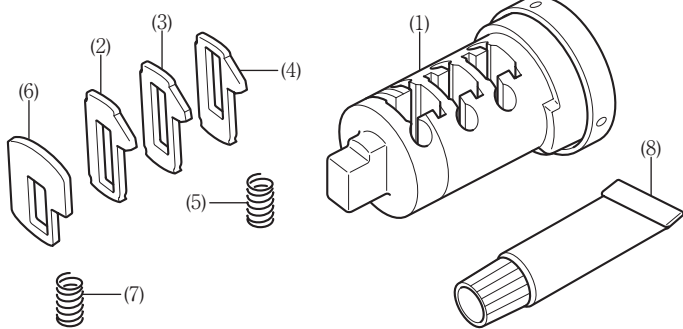

二組同梱されています。

見出し番号	部品名称	個数
(1)	インナシリンダ	1
(2)	タンブラ A	5
(3)	タンブラ B	5
(4)	タンブラ C	5
(5)	スプリング (銀)	10
(6)	ストップタンブラ	3
(7)	ストップスプリング (黒)	3
(8)	グリース	1

パニアスター / パニアサポートスター
別売品

・車種により必要となります。また、車種ごとにキットは異なります。

〈キーシリンダについて〉

- ・本製品は 3 種類のタンブラを組み合わせる事で車両のキーに合ったキーシリンダを作ることができます。
- ・このキーシリンダをボックスなどの用品に取り付けると、車両のキーで取り付けられた用品の操作ができます。

3 種類のタンブラを組み合わせる。

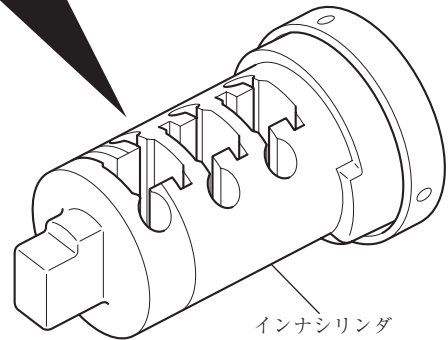

取 付 方 法

⚠注意

- ・取り付け作業はエンジン、マフラーが完全に冷えてから行ってください。高温のまま作業を行うと、火傷などを負う可能性が高くなります。

1. キーシリンダの組み付け
- ・二セット組み立ててください。

- 1) 図の 3 種類のタンブラを用意する。
 - ・3 種類のタンブラは 部の幅が違います。
 - ・タンブラは小さい部品のため、使用するまで袋から出さないでください。

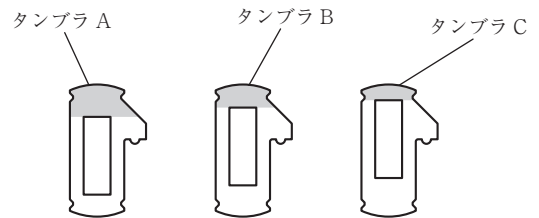

ストップタンブラは後で使用します。

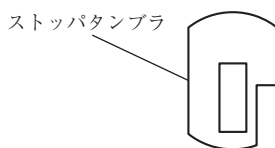

- 2) 図のようにタンブラ、スプリング（銀）を取り付ける。
 ・3種類の中で同じタンブラを5枚取り付けてください

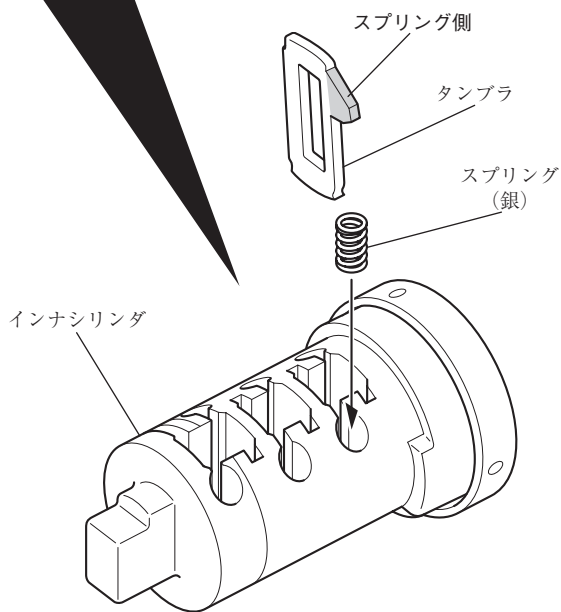
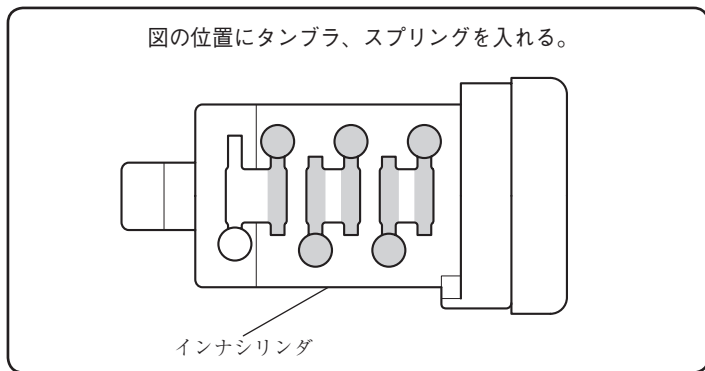

- 3) 図のようにキーを差し込む。
 ・タンブラを上から軽く押さえ、キーを差し込む。

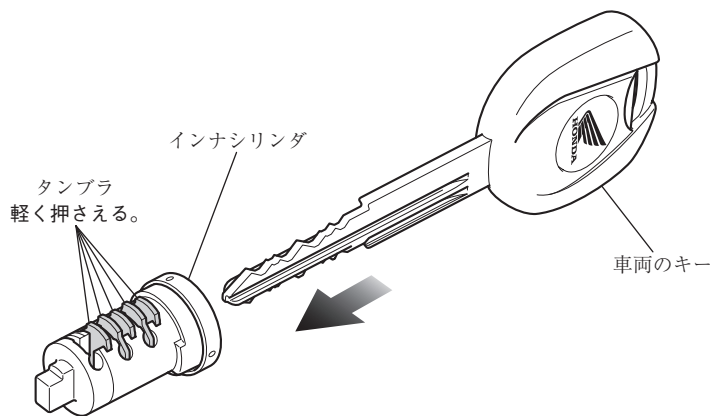

- 4) 図のように飛び出ているタンブラの位置を確認する。
 ・タンブラの飛び出す位置、高さはキーによって異なります。

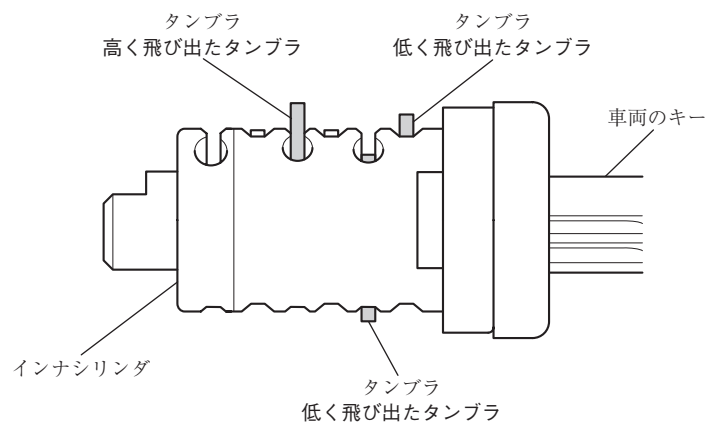

- 5) タンブラを軽く押さえてキーを抜く。
 ・タンブラを軽く押さえないとタンブラ、スプリングが飛び出すことがあります。

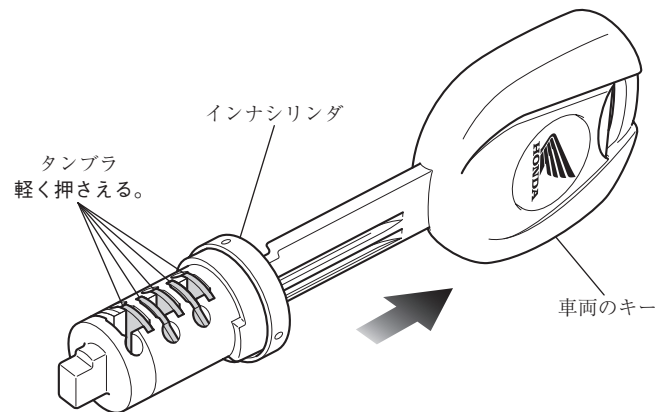

- 6) 飛び出ているタンブラを抜く。
 ・スプリングは取り付けのままにしてください。

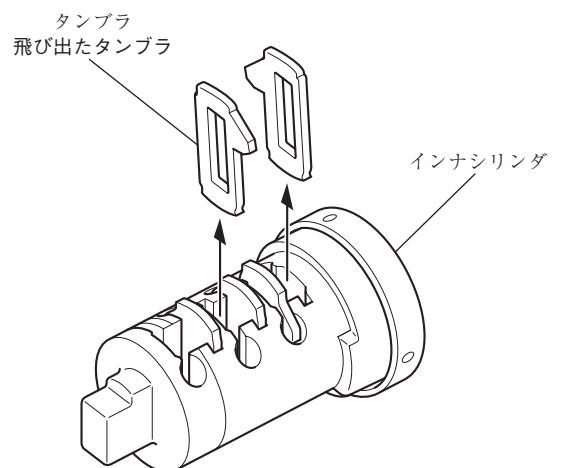

7) 抜いた位置に別の種類のタンブラを入れる。

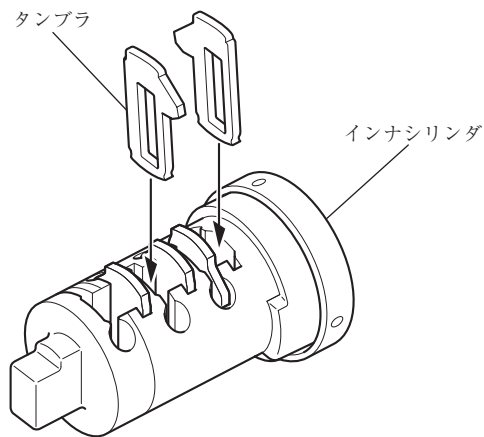

8) 手順3)～7)を繰り返し行い、図のようにタンブラの飛び出しがなくなるまで行う。

・タンブラを上から軽く押さえ、キーを差し込む。

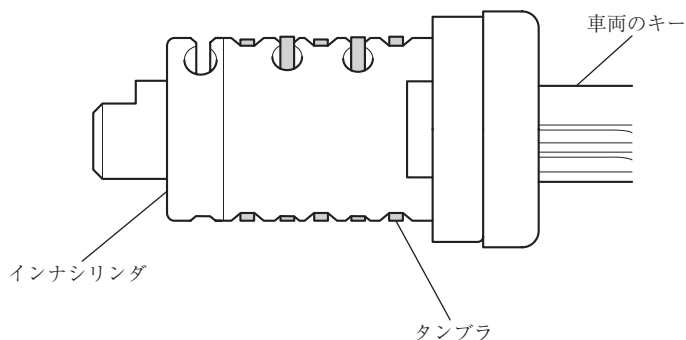

9) 図のようにインナシリンダをシリンダボディに差し込む。

・スムーズにインナシリンダが入ることを確認する。

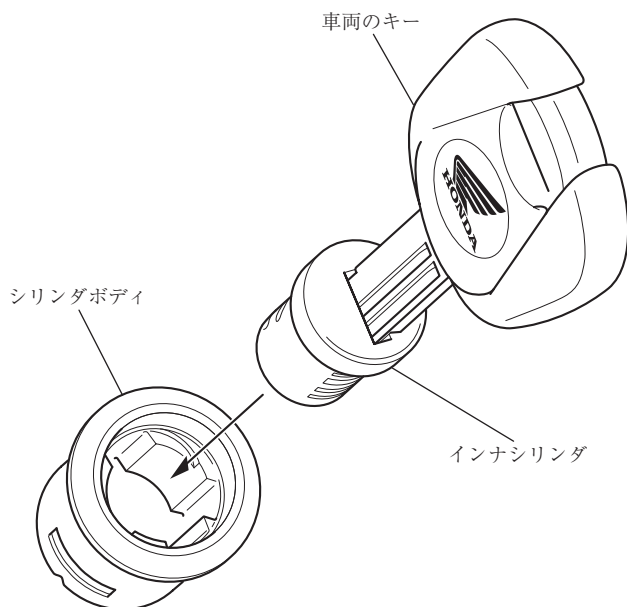

10) インナシリンダをシリンダボディから抜く。

11) タンブラを上から軽く押さえ、キーを抜く。

12) 図のようにストップタンブラ、ストップスプリング (黒) を取り付ける。

図の位置にストップタンブラ、ストップスプリング (黒) を入れる。

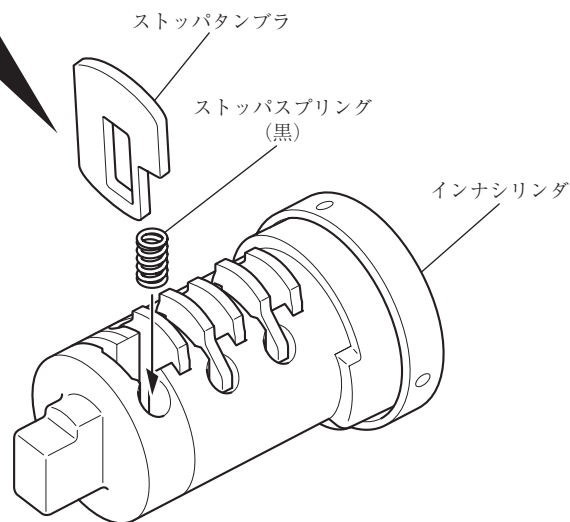
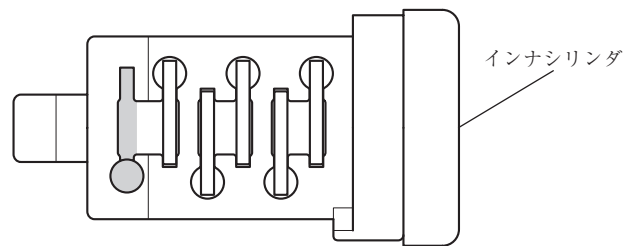

13) 図のようにキーを差し込む。

・タンブラを上から軽く押さえ、キーを差し込む。

・ストップタンブラが飛び出ることを確認する。

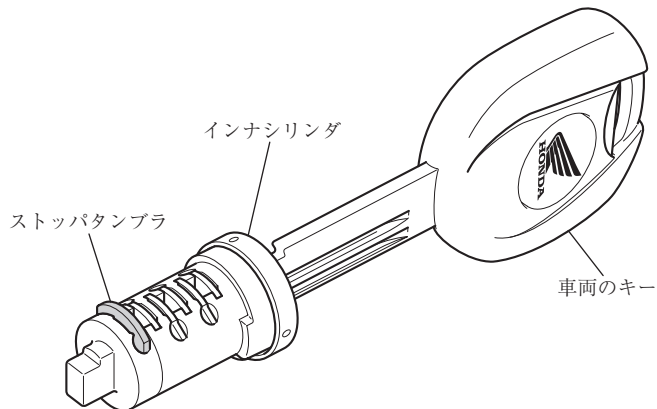

14) 図の位置にグリースを塗布する。

・タンブラ部、インナシリンダ外周に薄く塗布する。

・付属のグリース以外は使用しないでください。

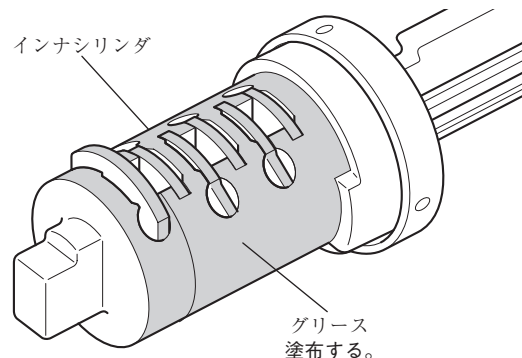

15) 図のようにインナジョイントをシリンダボディに入れる。

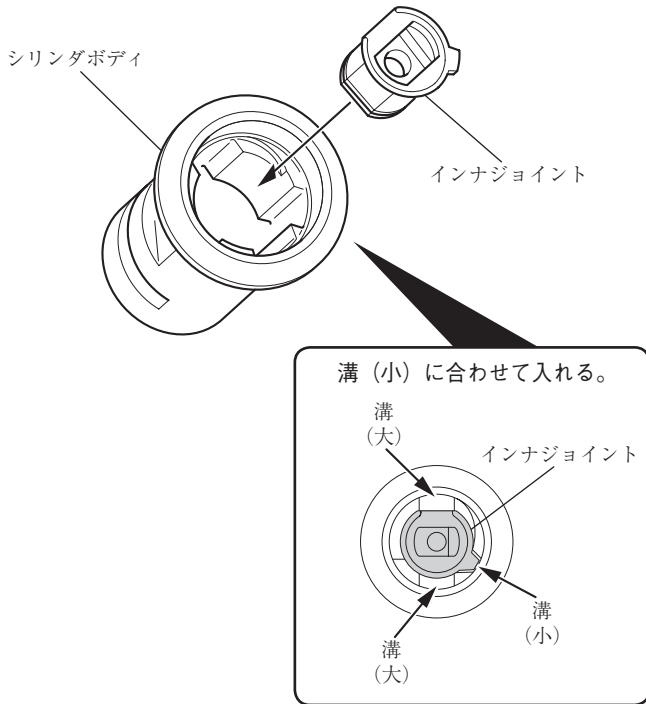

16) ストップタンブラをスライドガイドに沿ってインナシリンダを回転させながら取り付ける。
 ・インナシリンダが入らないときは、ストップタンブラ以外のタンブラが飛び出していないか再度確認してください。

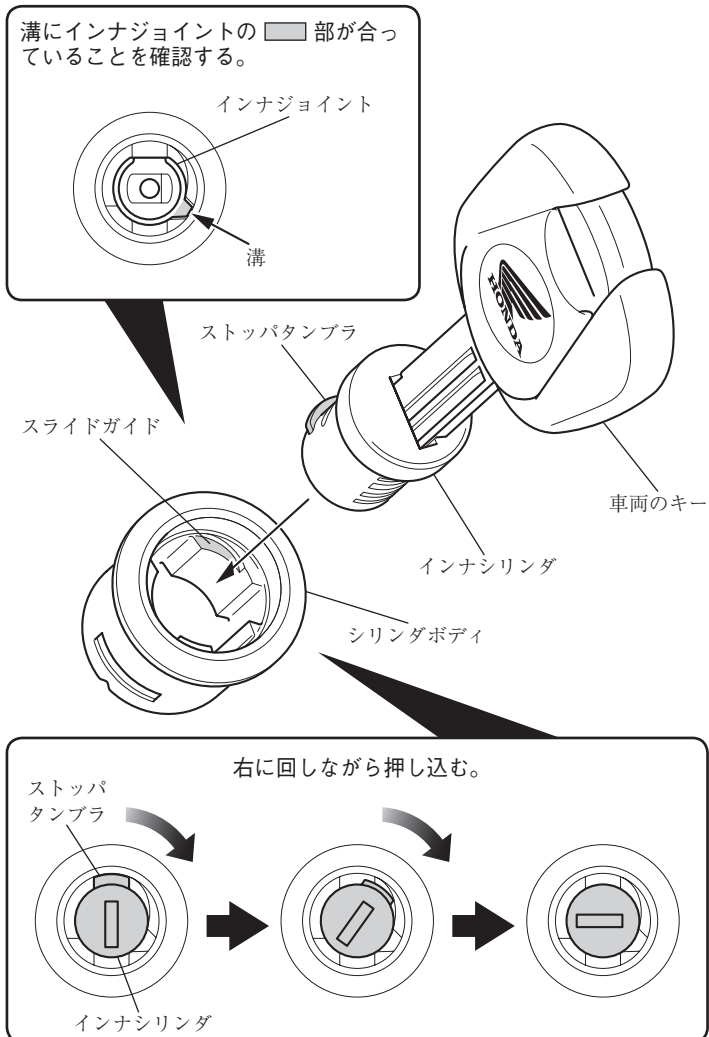

17) キーを抜き、インナシリンダが出てこないことを確認する。

18) 図のようにシリンダボディを取り付ける。

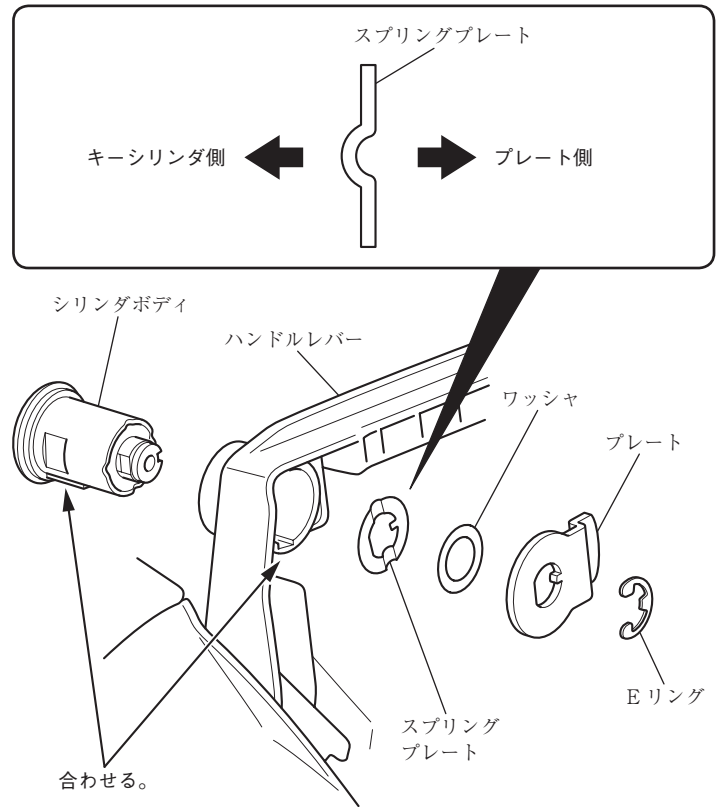

2. エンブレムの取り付け

1) 図の位置に右側エンブレムを貼り付ける。

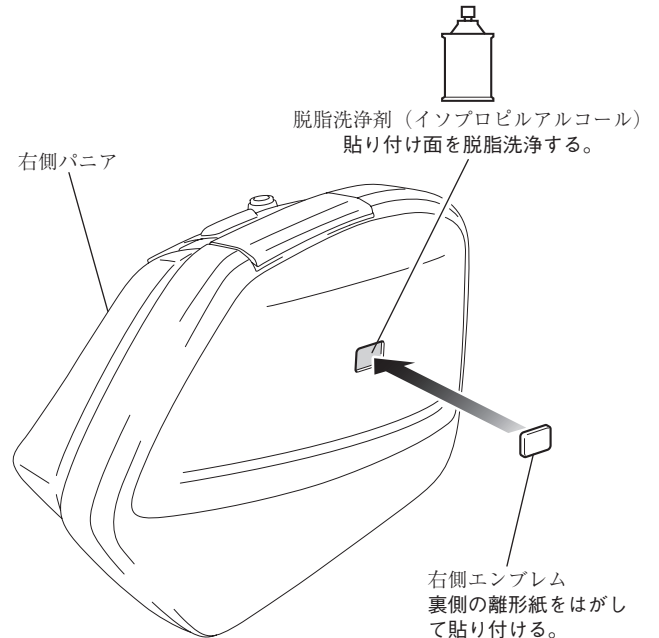

2) 左側も同様に貼り付ける。

3. パニアの開閉

1) キーを時計方向に回し、ロックを解除する。

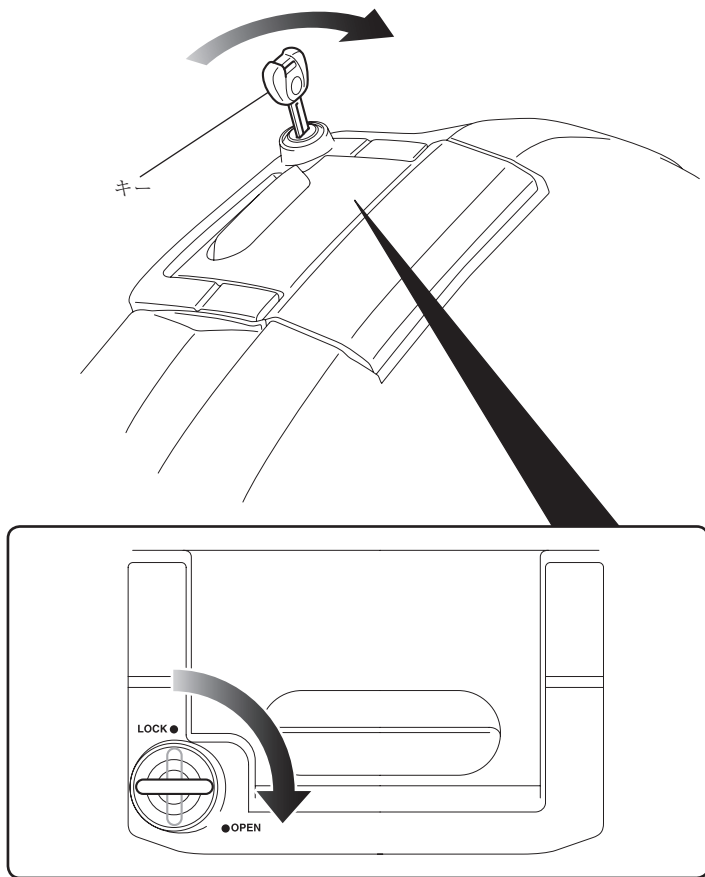

2) キーを回した状態でプレートロックを持ち上げ、リッドから外す。

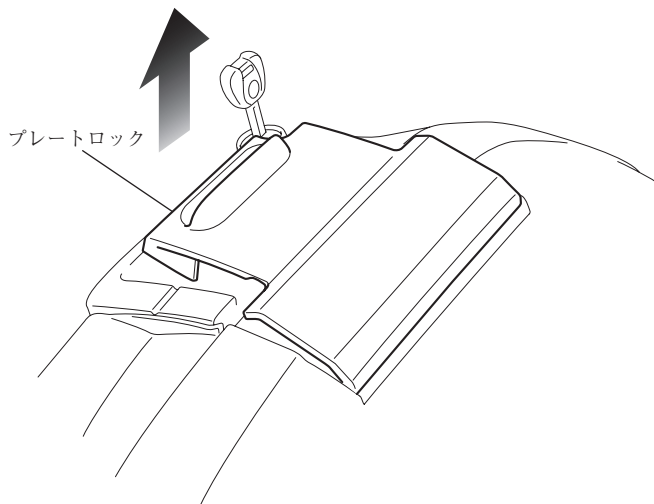

3) プレートロックを持ち上げた状態で、リッドを開閉する。

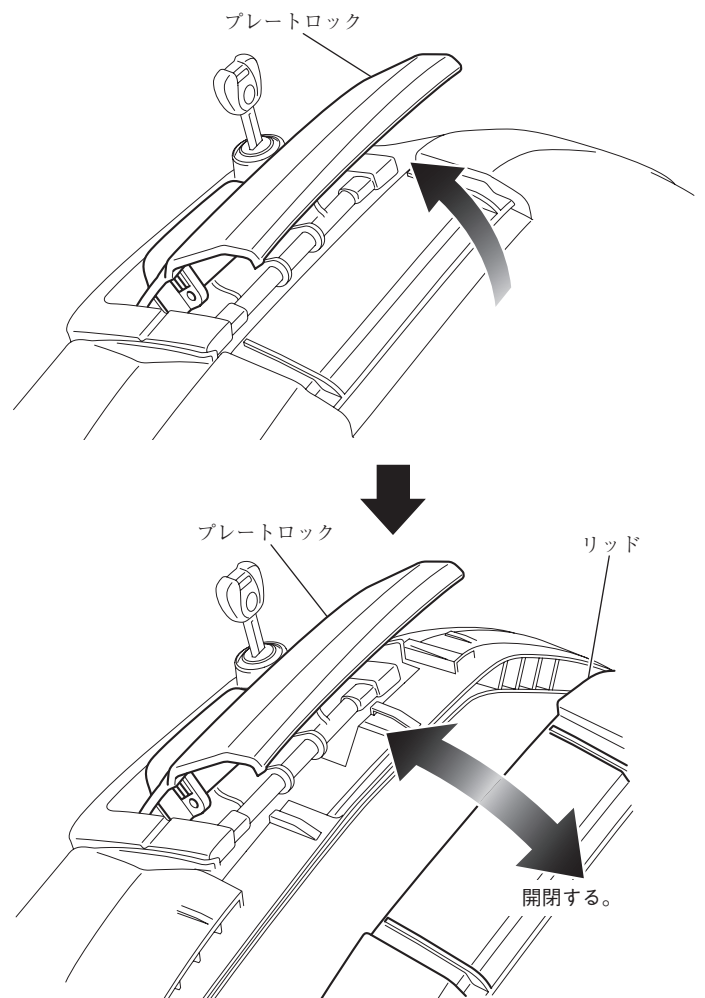

4. パニアの取り付け

1) キーを時計方向に回し、ロックを解除する。

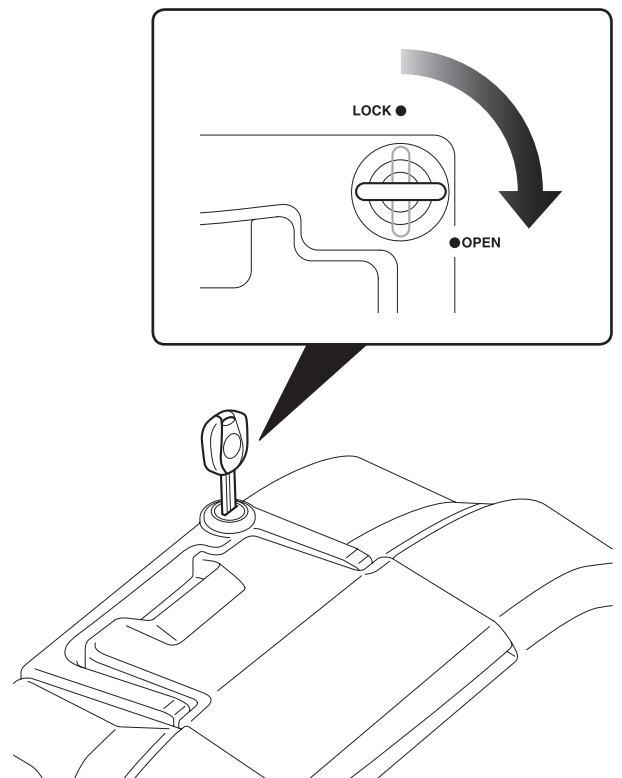

2) 図のように左側パニアを取り付ける。

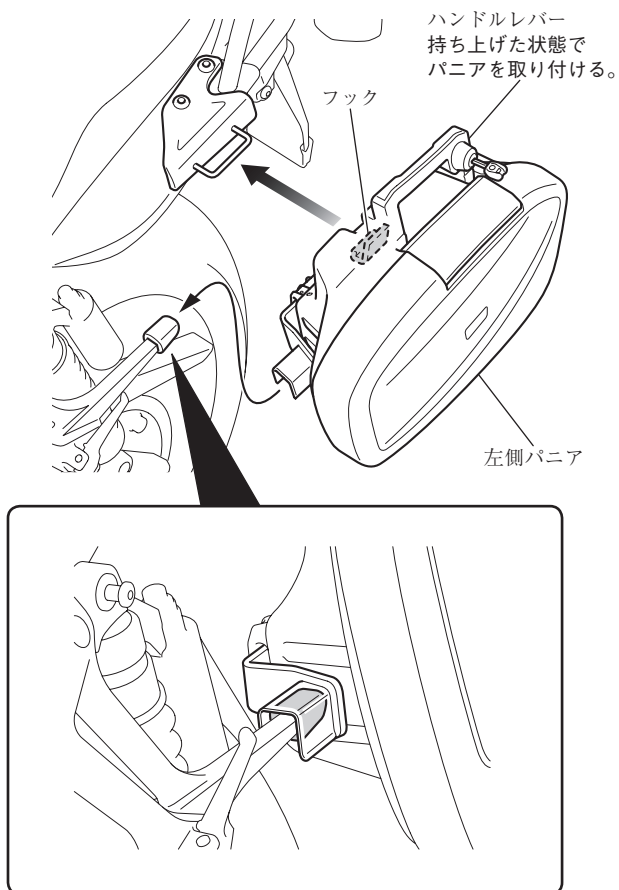

3) ハンドルレバーを下げ、キーを反時計方向に回して左側パニアをロックする。

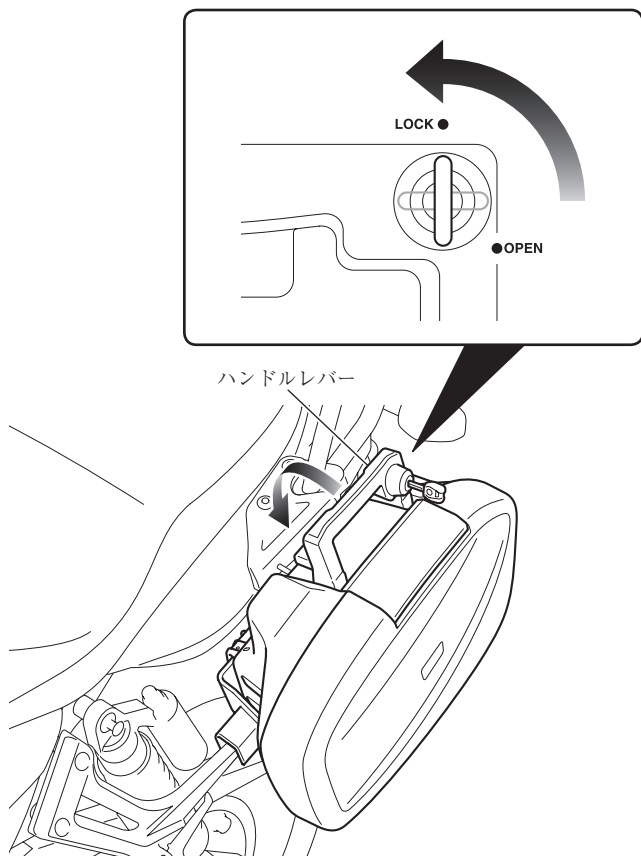

4) ハンドルレバー及びパニアが持ち上がらないことを確認し、
確実に取り付けられていることを確認する。

・確実に取り付けられていないと走行中に脱落する可能性があります。

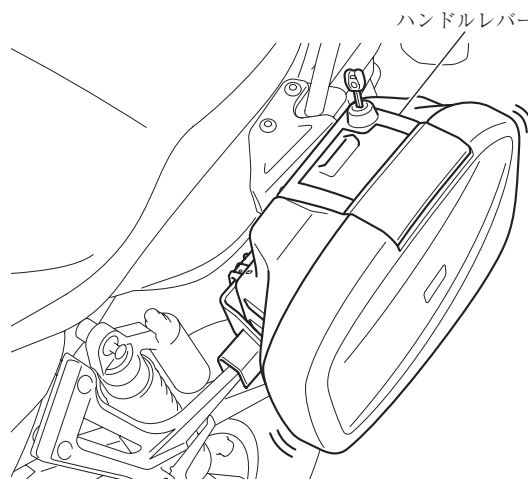

5) 右側も同様に取り付け。

取扱・取付説明書の保管

車両の取扱説明書に添付して保管してください。