

トップボックス 取扱・取付説明書

取扱・取付前に必ずお読みください。

販売店様へ





この取扱・取付説明書は、必ずお客様にお渡しください。

お客様へ

この取扱・取付説明書は、必ず保管してください。

安全に関する表示

「運転者や他の方が傷害を受ける可能性があること」を回避方法と共に、下記の表記で記載しています。これらは重要ですので、しっかりお読みください。

-  **危険** 指示に従わないと、死亡または重大な傷害に至るもの
 -  **警告** 指示に従わないと、死亡または重大な傷害に至る可能性のあるもの
 -  **注意** 指示に従わないと、傷害を受ける可能性があるもの
- その他の表示
-  **アドバイス** お車と用品のために守っていただきたいこと
 -  **知識** 知っておいていただきたいことと知っておくと便利なこと

取扱について

警告

- ・走行前に必ずリッドを閉め、鍵をロックしてトップボックスが確実に取り付けられているか確認してください。
確実に取り付けられていないと走行中に脱落し、自分または後続車の乗員や歩行者を死亡または重大な傷害に至らしめる可能性が高くなります。
- ・荷物の積載は、次の積載量を必ず守ってください。

最大積載量	
トップボックス	3.0 kg

偏積載をしたり許容積載量を守らなかったときは、操縦安定性の変化により転倒事故などを起こし、死亡または重大な傷害に至らしめる可能性が高くなります。

- ・荷物を積んだときは、積まないときに比べて操縦安定性が変化します。法定速度を守って安全運転を心がけてください。
速度超過で走行すると操縦安定性の変化により転倒事故などを起こし、死亡または重大な傷害に至る可能性が高くなります。

注意

- ・金品、貴重品や壊れやすいものは入れないでください。
入れたままにしておくと盗難や破損などの損害を受ける可能性が高くなります。
- ・この用品は、完全防水仕様ではありません。洗車時、雨量が多いとき、強風時などの条件でボックス内に水が浸入する可能性があります。
- ・用品が汚れたときは、中性洗剤を十分に含ませたスポンジまたは綿布で軽く押しつけて汚れを落としてから水洗いし、最後にきれいなスポンジまたは綿布で軽く拭き取ってください。
ガソリン、ベンジン、シンナなどの有機溶剤でのお手入れは避けてください。
- ・リッドの開閉は静かに行ってください。
- ・ときどき、用品の取り付け状態を確認して必要に応じて増し締めしてください。

コーションラベルについて

- ・本製品は輸入品のため下記の海外向けラベルが貼られています。本製品を取扱うときは本書に記載の『取扱について』を必ずお読みください。

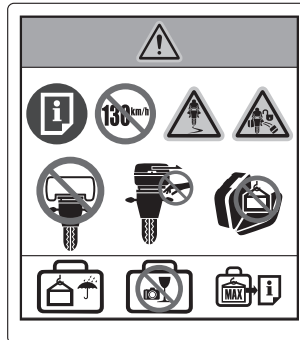

取付について

警告

- ・各スクリュー、ボルト、ナットは確実に締め付けてください。
締め付けが不確実なときは走行中に脱落し、自分または後続車の乗員や歩行者を死亡または重大な傷害に至らしめる可能性が高くなります。
- ・取り付けは、お買い求めの販売店にご相談ください。
- ・この用品の取り付けには、別売品のワンキーシリンダセットが必要です。また車種によっては別売品のキャリアブラケット、リアキャリアが必要です。車種ごとに設定されたキットを使用してください。
- ・各スクリュー、ボルト、ナットの締め付けトルクは下記の表に従って締め付けてください。また、車両の部品の締め付けトルクはサービスマニュアルを参照してください。

種類	N・m	kgf・m
6 mm ソケットボルト	10	1.0

必要工具

- ・六角レンチ (4 mm)
- ・ラジオペンチ
- ・トルクレンチ

構成 品

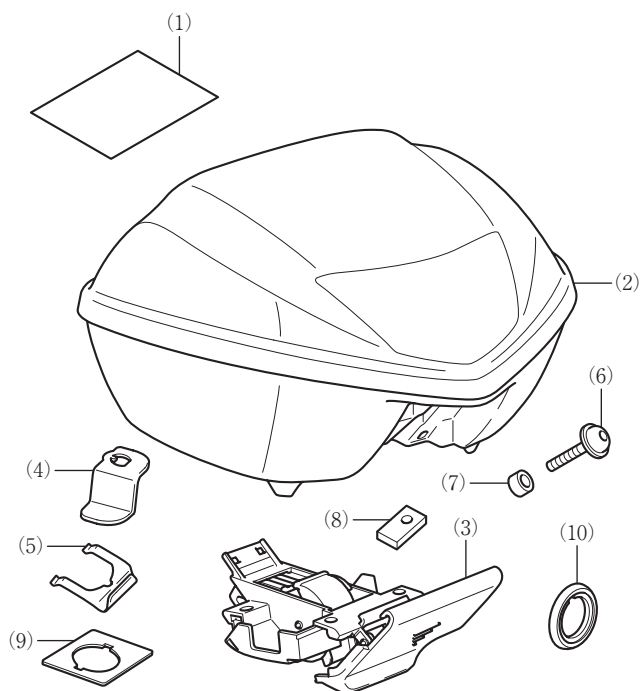

見出し番号	部品名称	個数
(1)	URL ペーパー	1
(2)	トップボックス	1
(3)	ロック Assy.	1
(4)	カムプレート	1
(5)	スプリング	1
(6)	6 mm ソケットボルト	4
(7)	カラー	4
(8)	6 mm ナット	4
(9)	ロックワッシャ	1
(10)	スペーサ	1

ワンキーシリンダセット 別売品

〈ワンキーボディパーツ〉

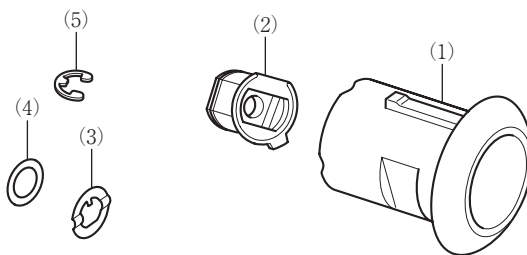

〈ワンキーインナシリンダ〉

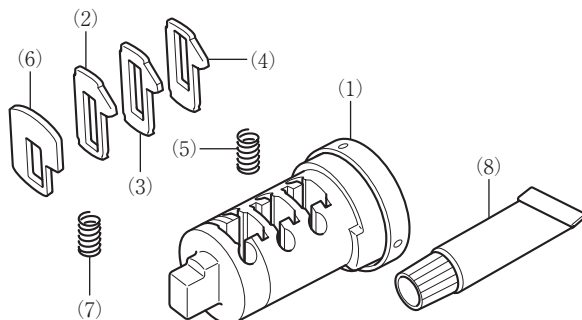

・車種ごとにセットは異なります。

ワンキーボディパーツ

見出し番号	部品名称	個数
(1)	キーシリンダ	1
(2)	インナジョイント	1
(3)	セットリング	1
(4)	ワッシャ	1
(5)	Eリング	1

ワンキーインナシリンダ

見出し番号	部品名称	個数
(1)	インナシリンダ	1
(2)	タンブラ A	5
(3)	タンブラ B	5
(4)	タンブラ C	5
(5)	スプリング (銀)	10
(6)	ストップタンブラ	3
(7)	ストップスプリング (黒)	3
(8)	グリース	1

キャリアブラケット / リアキャリア 別売品

・車種により必要となります。また、車種ごとにキットは異なります。

〈キーシリンダについて〉

- ・本製品は3種類のタンブラを組み合わせる事で車両のキーに合ったキーシリンダを作ることができます。
- ・このキーシリンダをボックスなどの用品に取り付けると、車両のキーで取り付けした用品の鍵操作ができます。

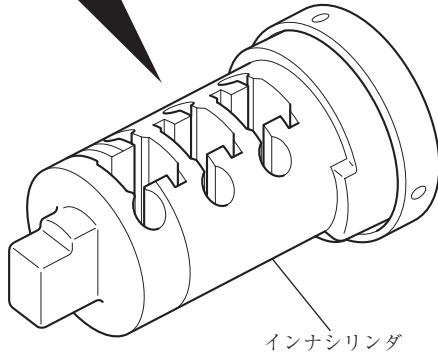
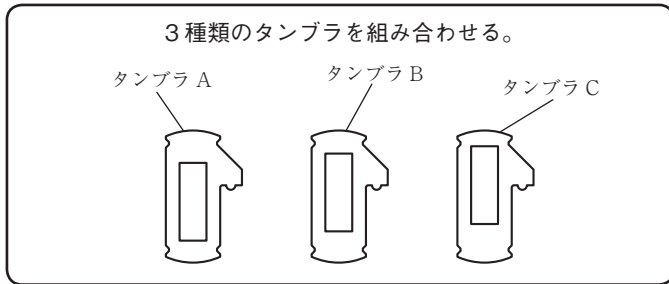

- 2) 図のようにスプリング（銀）、タンブラを取り付ける。
- ・3種類の中で同じタンブラを5枚取り付けてください

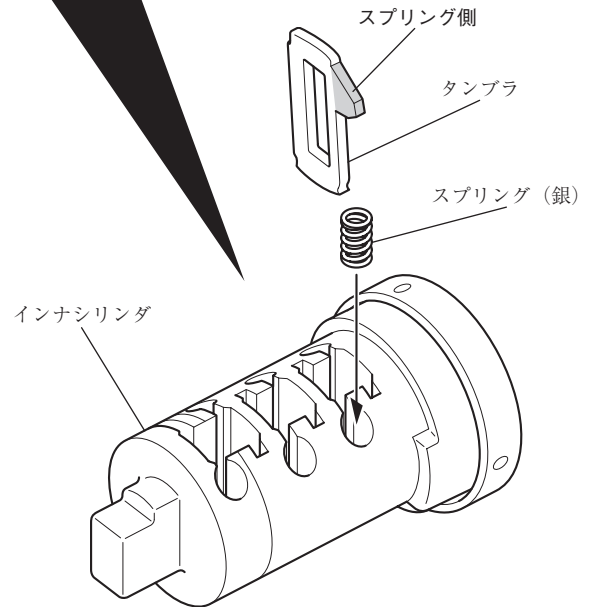
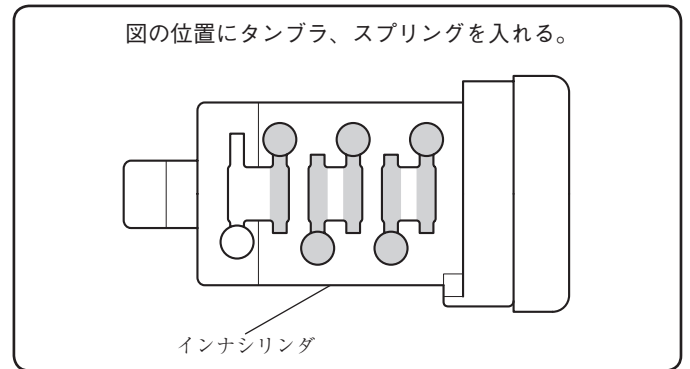

取 付 方 法

1. キーシリンダの組み付け

- 1) 図の3種類のタンブラを用意する。
- ・3種類のタンブラは  部の幅が違います。
 - ・タンブラは小さい部品のため、使用するまで袋から出さないでください。

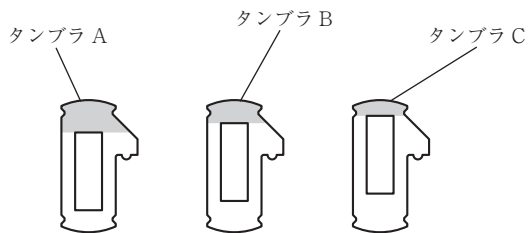

ストップタンブラは後で使用します。

ストップタンブラ



- 3) 図のようにキーを差し込む。

- ・タンブラを上から軽く押さえ、キーを差し込む。

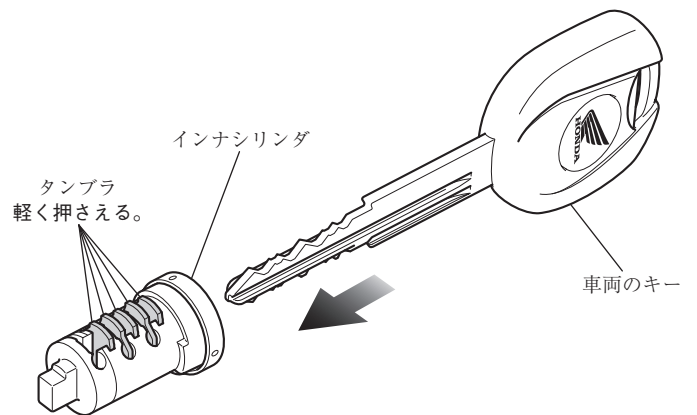

- 4) 図のように飛び出ているタンブラの位置を確認する。
 ・タンブラの飛び出す位置、高さはキーによって異なります。

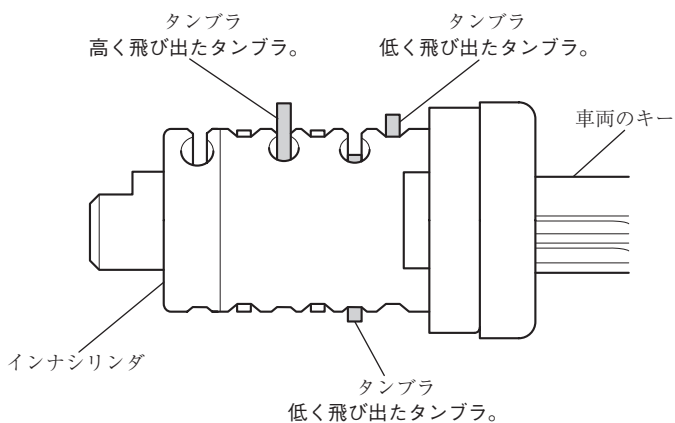

- 5) タンブラを軽く押さえてキーを抜く。
 ・タンブラを軽く押さえないとタンブラ、スプリングが飛び出すことがあります。

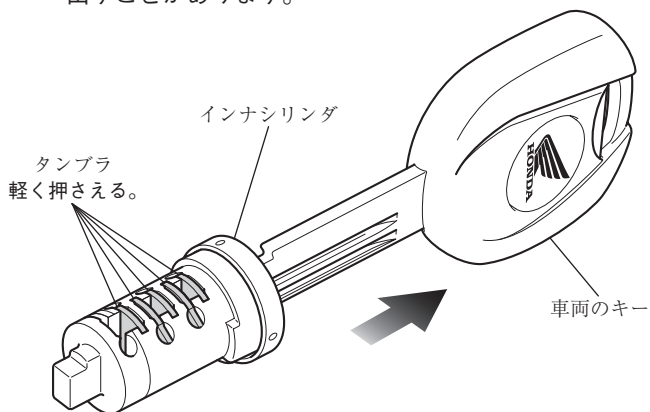

- 6) 飛び出ているタンブラを抜く。
 ・スプリングは取り付けたままにしてください。

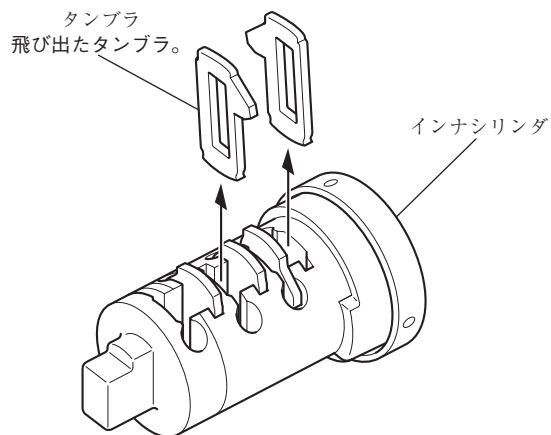

- 7) 抜いた位置に別の種類のタンブラを入れる。

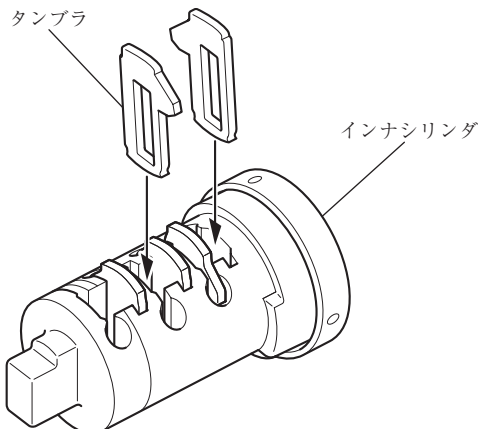

- 8) 手順3) ~7) を繰り返し行い、図のようにタンブラの飛び出しがなくなるまで行く。
 ・タンブラを上から軽く押さえ、キーを差し込む。

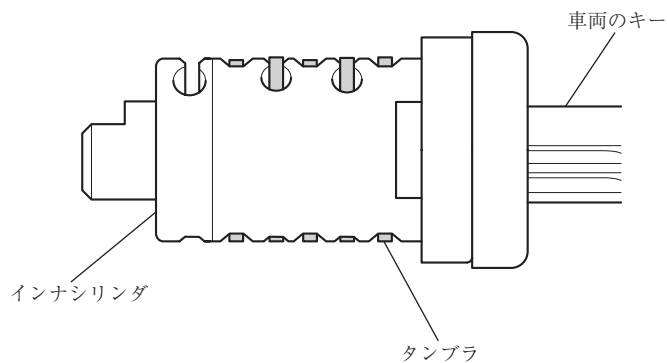

- 9) 図のようにインナシリンダをキーシリンダに差し込む。
 ・スムーズにインナシリンダが回ることを確認する。

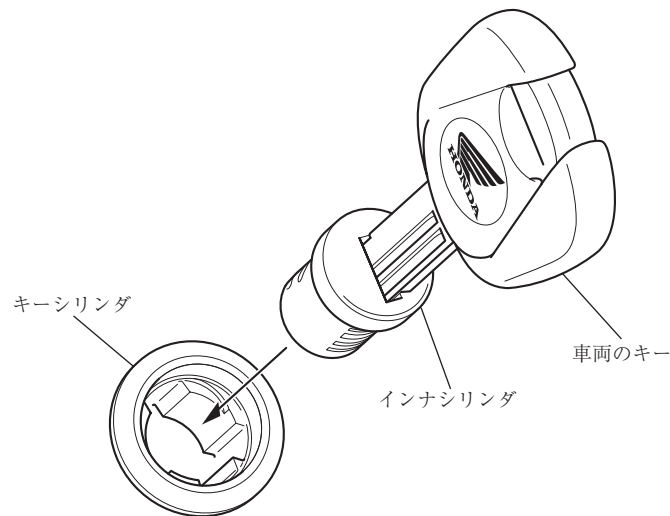

- 10) インナシリンダをキーシリンダから抜く。
 11) タンブラを上から軽く押さえ、キーを抜く。
 12) 図のようにストップスプリング(黒)、ストップタンブラを取り付ける。

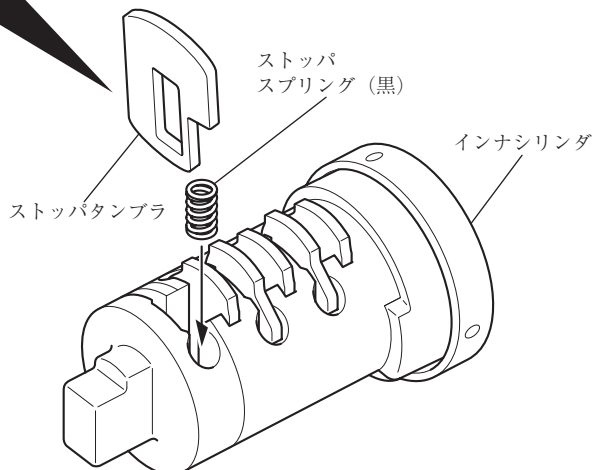
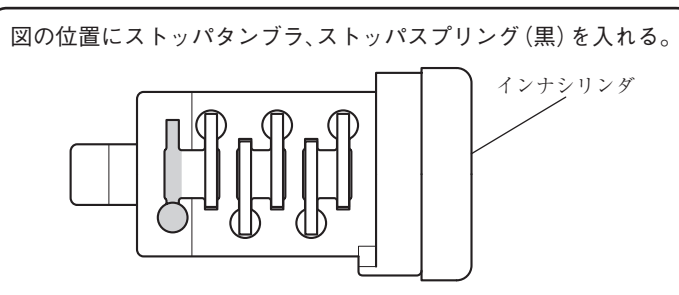

13) 図のようにキーを差し込む。

- ・タンブラを上から軽く押さえ、キーを差し込む。
- ・ストップタンブラが飛び出ていることを確認する。

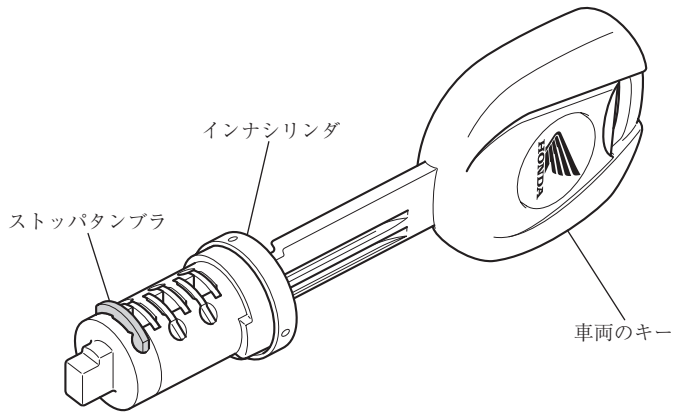

14) 図の位置にグリースを塗布する。

- ・タンブラ部、インナシリンダ外周に薄く塗布する。
- ・付属のグリース以外は使用しないでください。

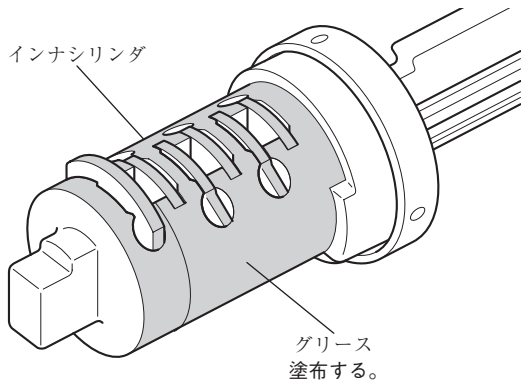

15) 図のようにインナジョイントをキーシリンダに入れる。

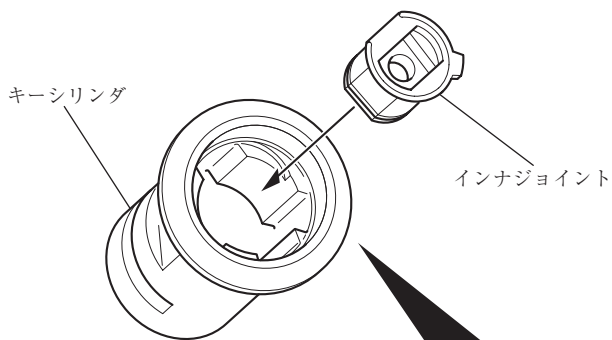

溝 (小) に合わせて入れる。

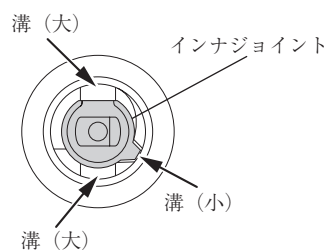

16) ストップタンブラをスライドガイドに沿ってインナシリンダを回転させながら取り付ける。

- ・インナシリンダが入らないときは、ストップタンブラ以外のタンブラが飛び出していないか再度確認してください。

溝にインナジョイントの□部が合っていることを確認する。

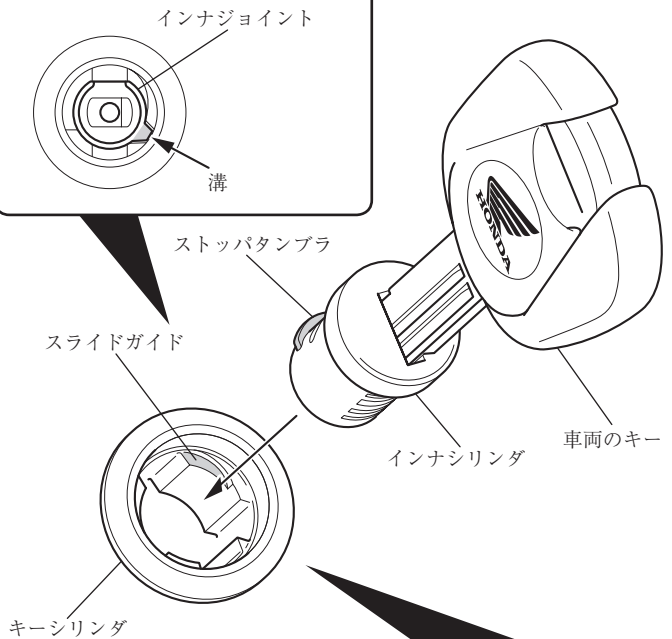

右に回しながら押し込む。

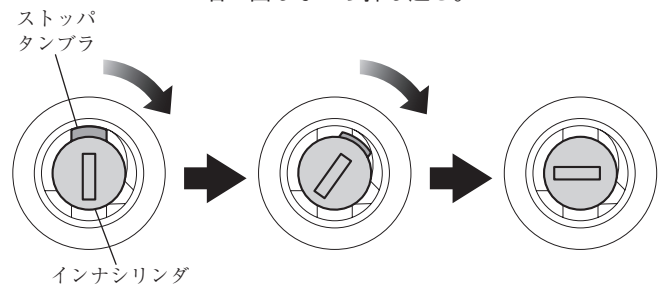

17) キーを引き抜き、インナシリンダが出てこないことを確認する。

2. キーシリンダの取り付け

1) 図のようにスペーサを取り付ける。

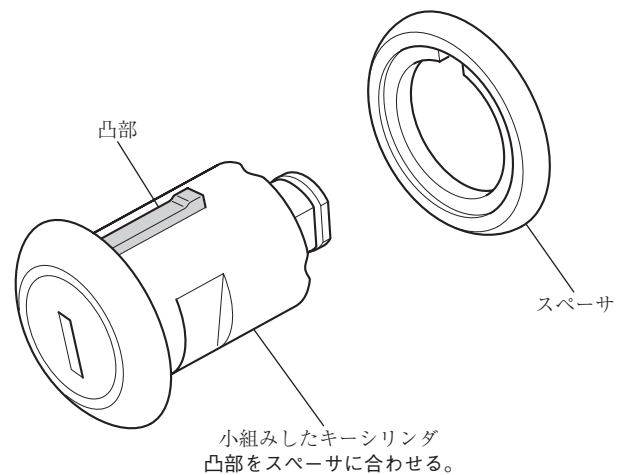

2) キーを差し込み、小組みしたキーシリンダをロック Assy. に取り付ける。

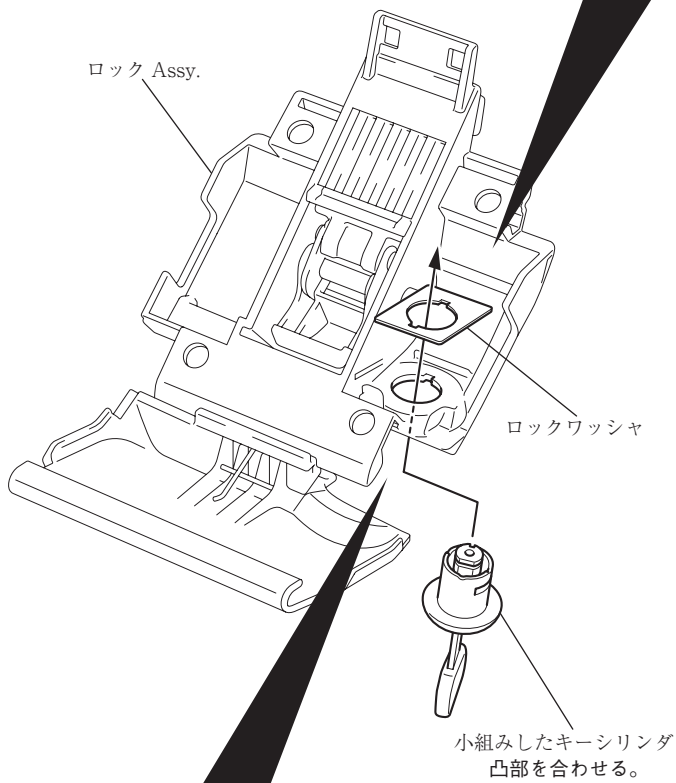
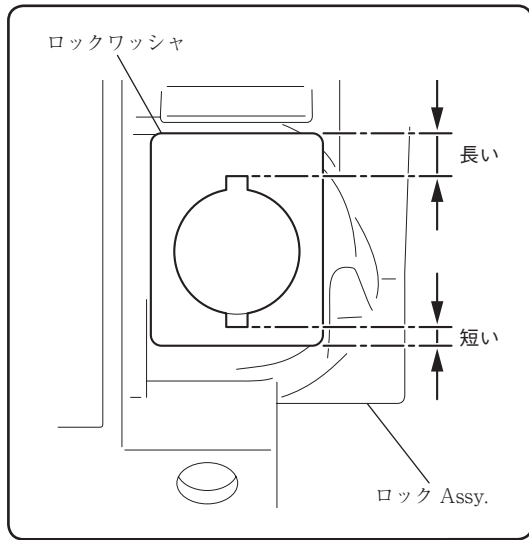

図のようにキーシリンダの凸部をロック Assy. の切り欠き部に合わせ、スプリングを取り付ける。

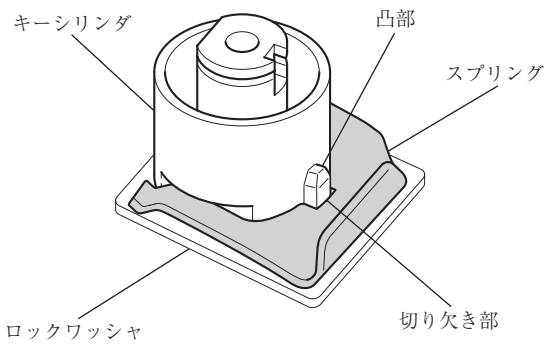

3) 図のようにセットリングを取り付ける。

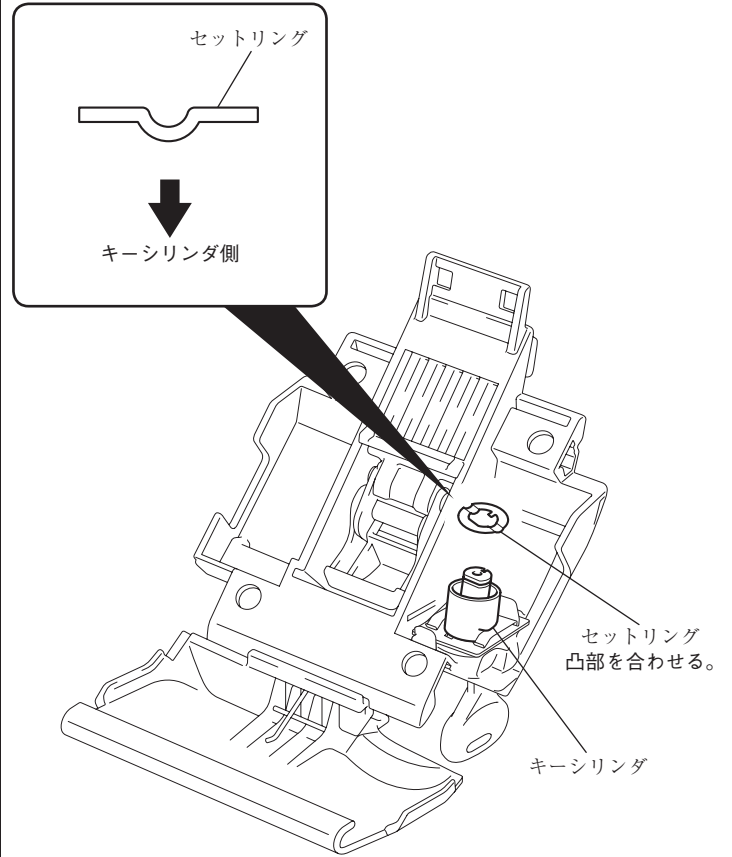

4) 図の方向にキーを回す。

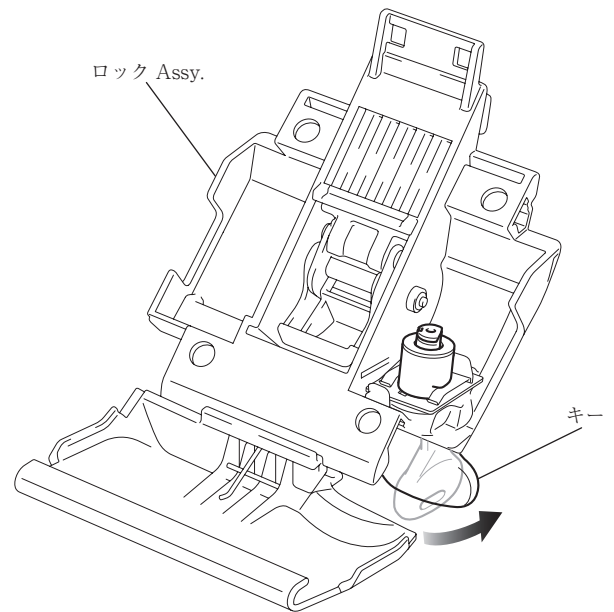

5) 図のようにカムプレートを取り付ける。

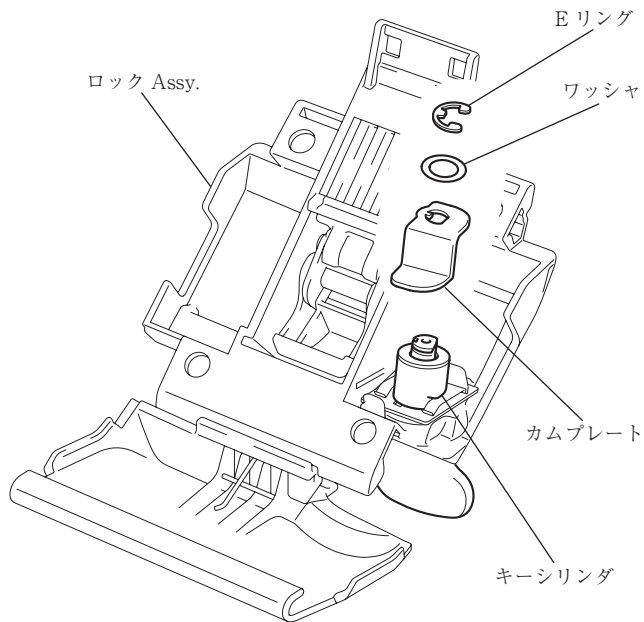

3) 図の方向にキーを回す。

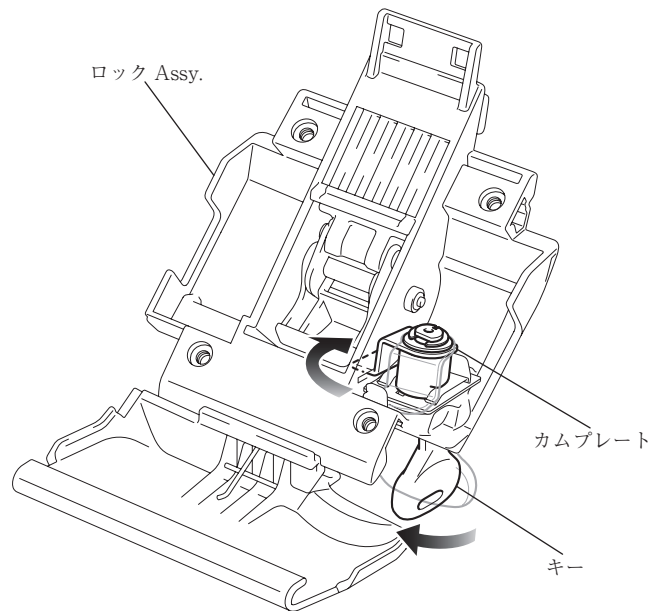

3. トップボックスの組み付け

1) 図のように6mm ナットを取り付ける。

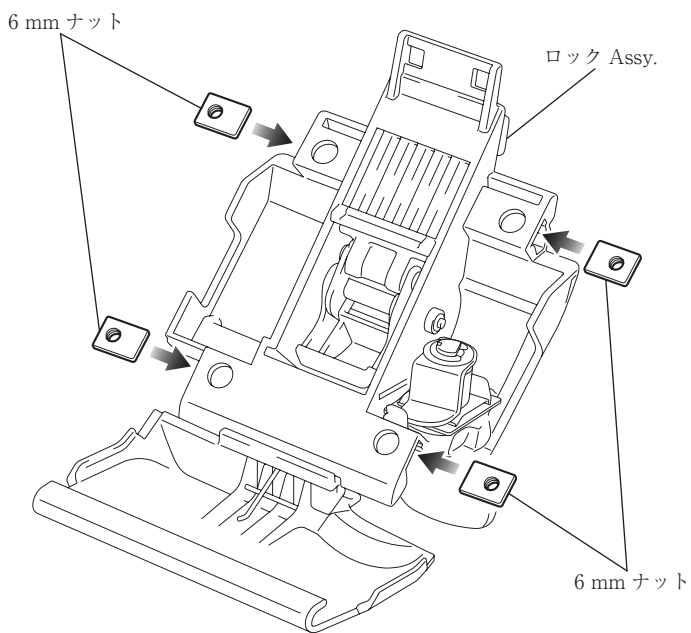

2) 図のようにレバーを下げる。

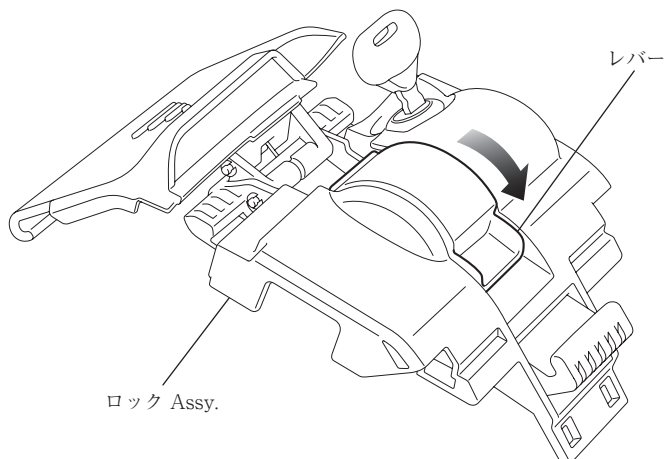

4) 図のようにロック Assy. の端をトップボックスの穴に差し込む。

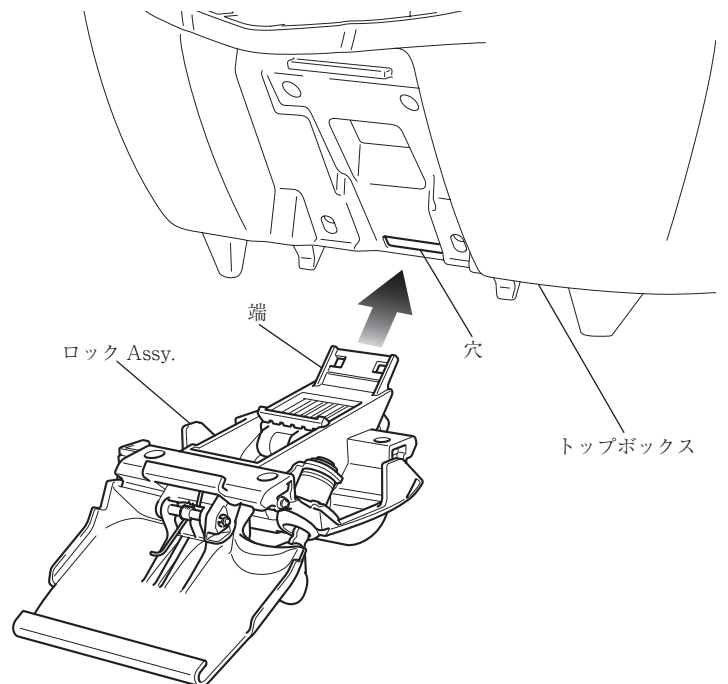

5) 図のようにロック Assy. を通し、トップボックスのリップにフックを引っかける。

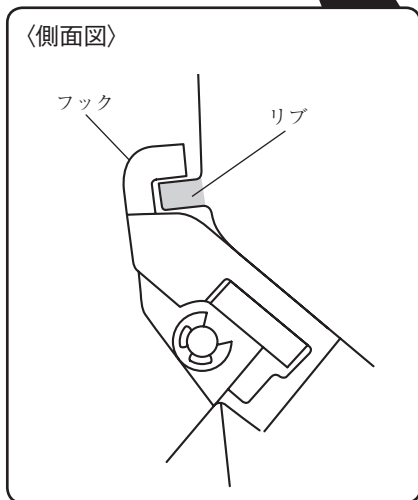
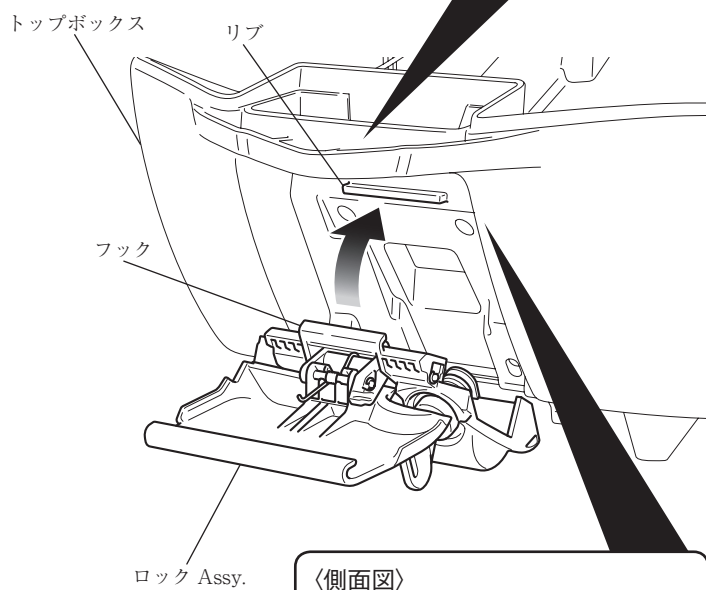
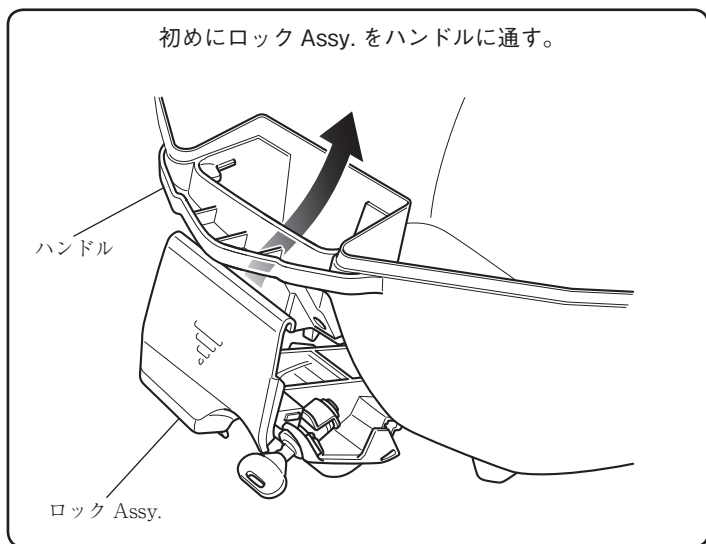

6) 図のようにロック Assy. を取り付ける。

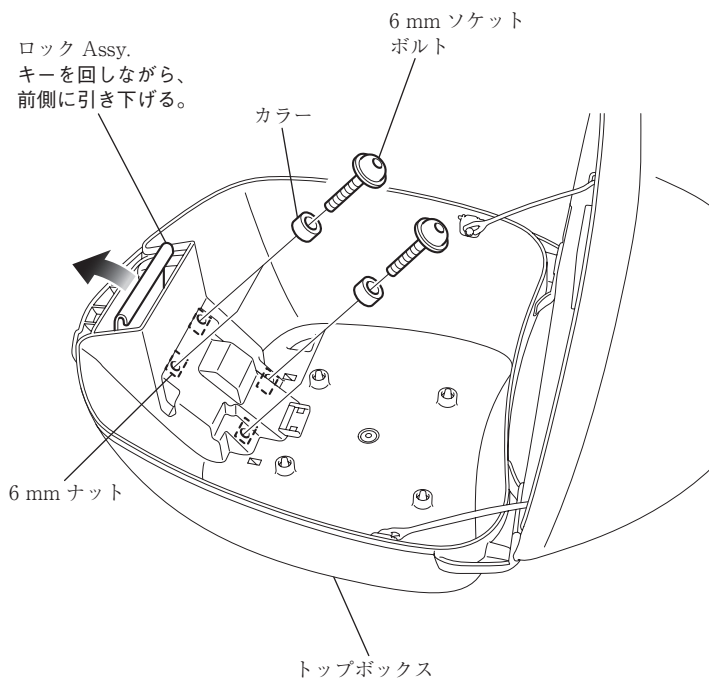

取扱方法

1. トップボックスの開け方

1) 図のようにキーを回し、ヒンジを引き上げる。

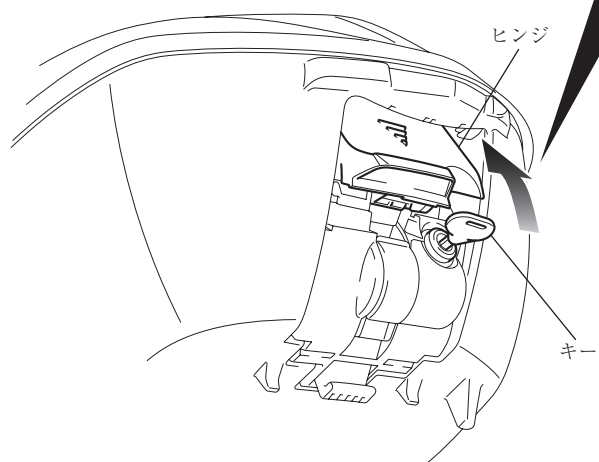
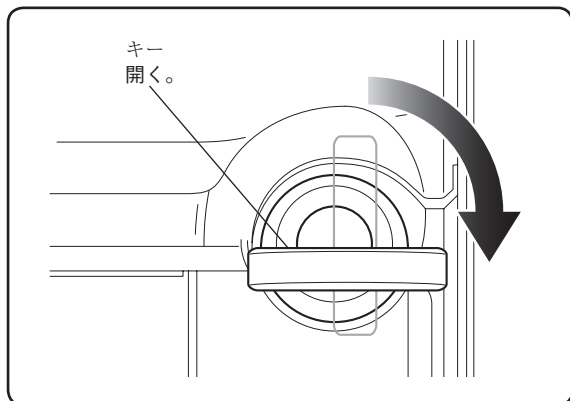

2) 図のようにヒンジの上部を手前に倒し、リッドを開ける。

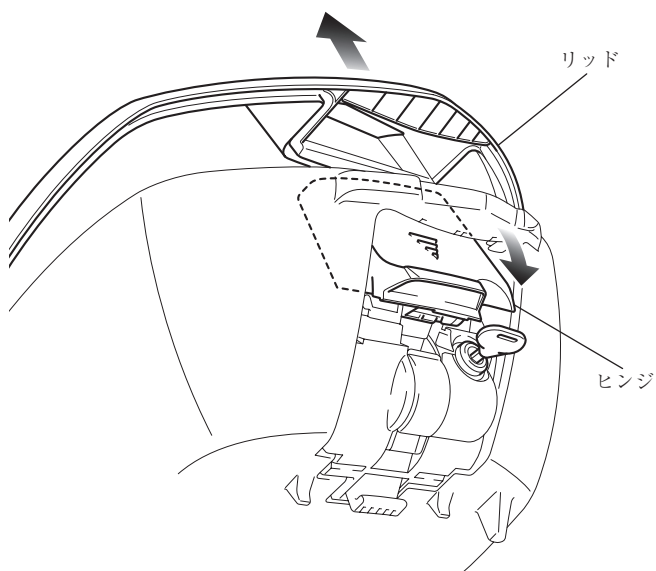

2. トップボックスの閉め方

1) 図のようにリッドを閉じる。

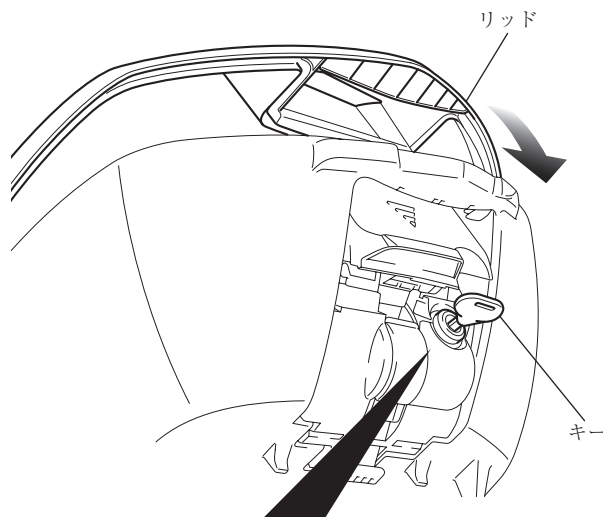

キーが図の位置にあることを確認する。

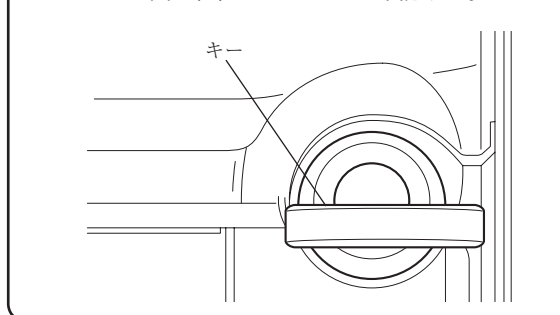

2) 図のようにヒンジの上部を押さえながらヒンジを下げ、キーを施錠する。

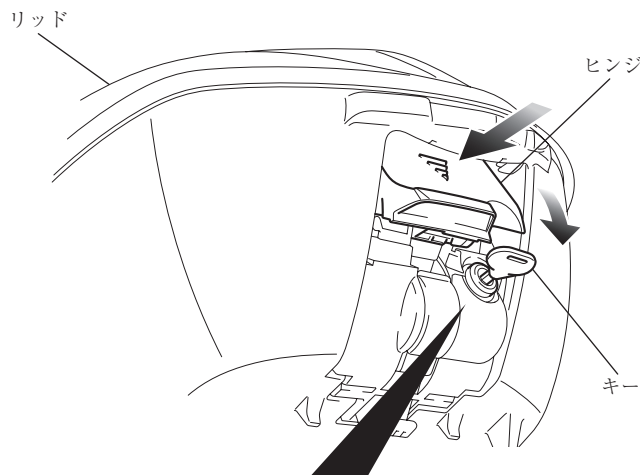

キー閉じる。

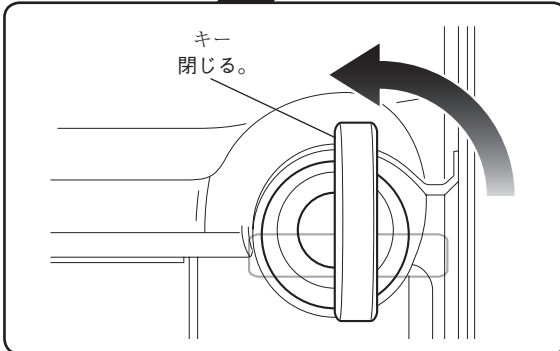

3) キーを抜く。

・リッド、ヒンジが確実に閉まっていることを確認する。

3. トップボックスの取り付け

1) 図のようにレバーを持ち上げトップボックスを取り付ける。

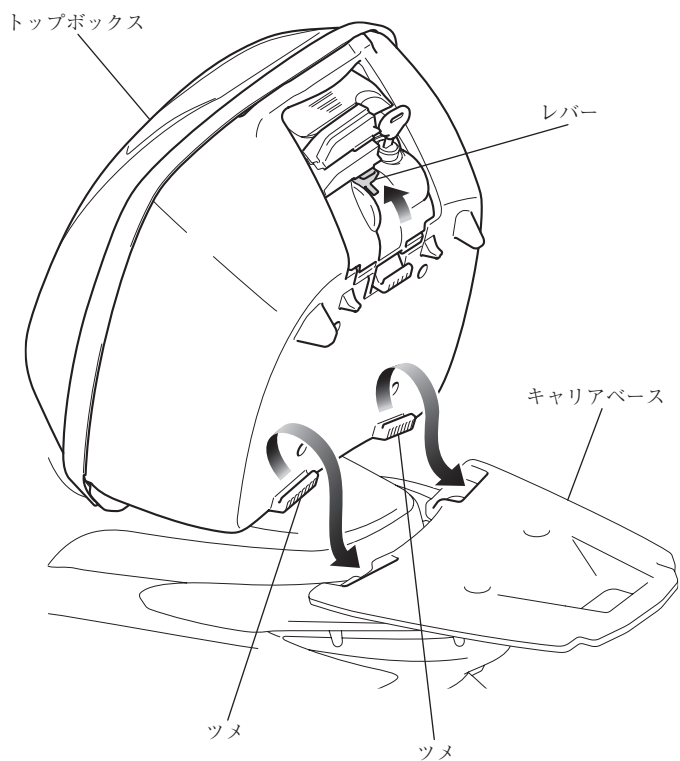

2) 図の位置にトップボックスのヒンジを取り付ける。

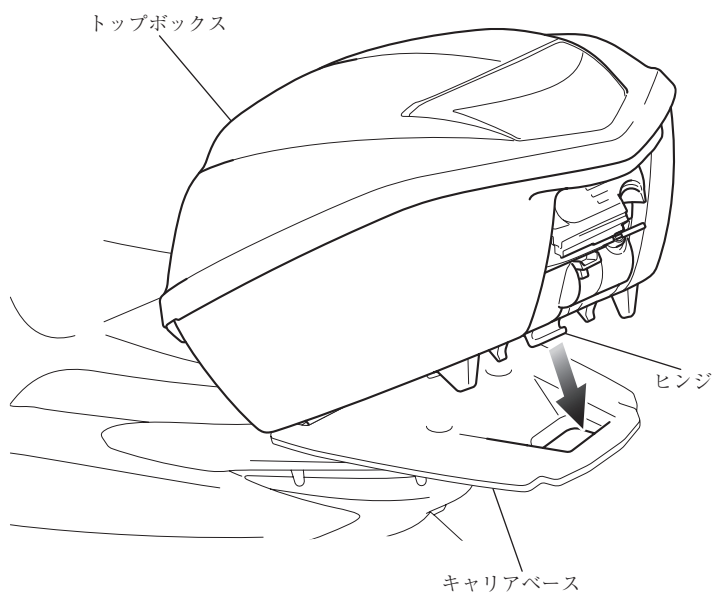

3) 図のようにレバーを下げヒンジを固定し、キーを施錠する。

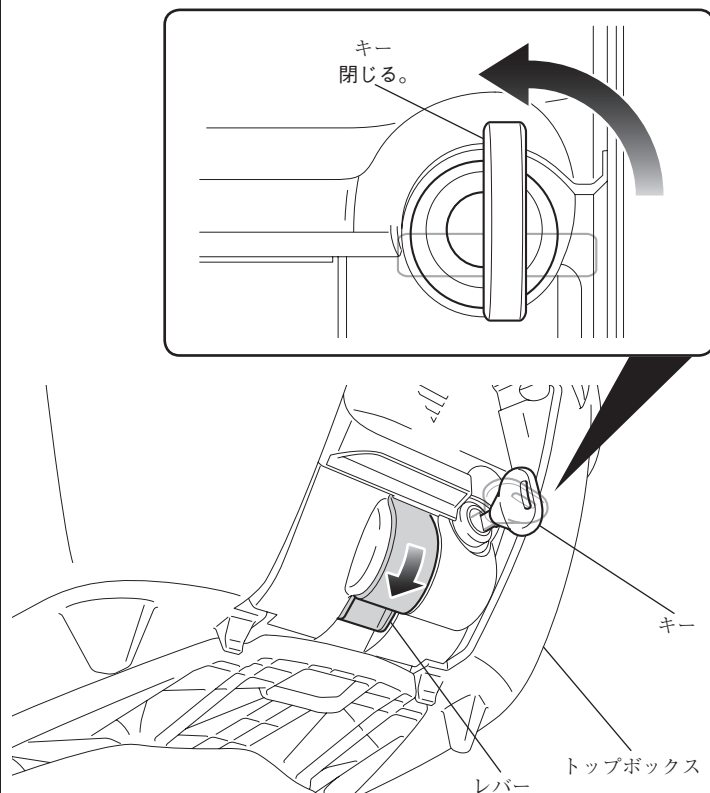

4) キーを抜き、レバーおよびトップボックスが持ち上がらないことを確認し、確実に取り付ける。
・確実に取り付けられていないと走行中に脱落する可能性があります。

4. トップボックスの取り外し

1) 図のようにキーを回し、レバーを上げてトップボックスを取り外す。

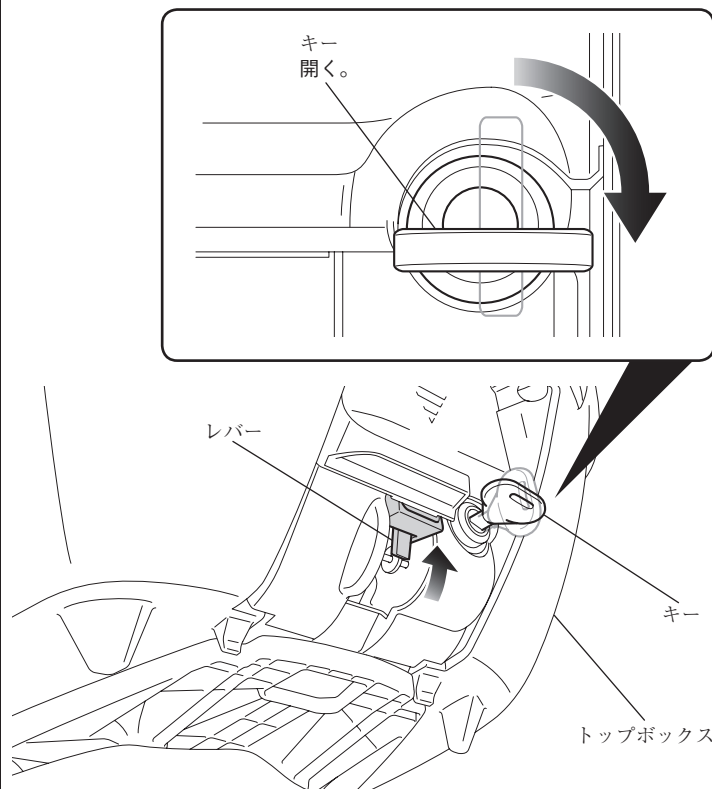

取扱・取付説明書の保管

車両の取扱説明書に添付して保管してください。