

適用機種

- CRF1100L Africa Twin
- CRF1100L Africa Twin Dual Clutch Transmission
- CRF1100L Africa Twin Adventure Sports
- CRF1100L Africa Twin Adventure Sports ES
- CRF1100L Africa Twin Adventure Sports Dual Clutch Transmission
- CRF1100L Africa Twin Adventure Sports ES Dual Clutch Transmission

トップボックス
取付説明書

販売店様へ

この取付説明書は、必ずお客様にお渡しください。

お客様へ

この取付説明書は、必ず保管してください。

シンボルマークについて

下記のシンボルマークは、本書を通して作業上の注意事項を表示しています。

- 危険 指示に従わないと、死亡または重大な傷害に至るもの
- 警告 指示に従わないと、死亡または重大な傷害に至る可能性のあるもの
- 注意 指示に従わないと、傷害を受ける可能性があるもの
- アドバイス お車と用品のために守っていただきたいこと
- 知識 知っておいていただきたいこと知っておくと便利なこと

構 成 品

取扱説明書及び取付要領書が同梱されているときは、必ずお客様にお渡しください。

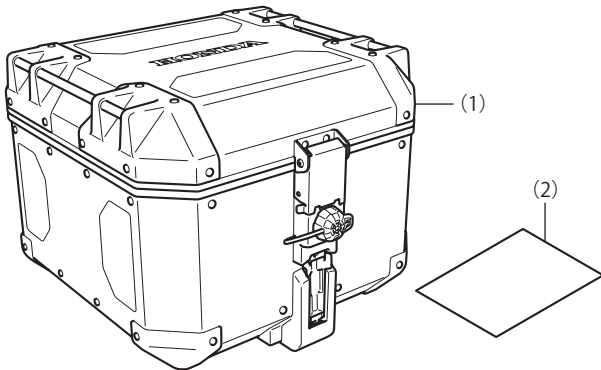

見出し番号	部品名称	個数
(1)	トップボックス	1
(2)	URL ペーパー	1

ワンキーインナシリンダ
(ウェーブキータイプ)

・[] スロット：使用不要。

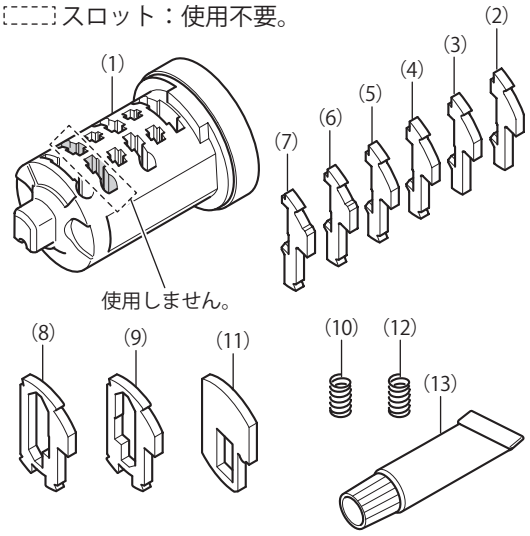

見出し番号	部品名称	個数
(1)	インナシリンダ	1
(2)	No.1 タンブラ	6
(3)	No.2 タンブラ	6
(4)	No.3 タンブラ	6
(5)	No.4 タンブラ	6
(6)	No.5 タンブラ	6
(7)	No.6 タンブラ	6
(8)	サブロックタンブラ A	1
(9)	サブロックタンブラ B	1
(10)	スプリング (銀)	13
(11)	ストップタンブラ	2
(12)	ストップスプリング (黒)	2
(13)	グリース	1

ボックスアタッチメント
別売品

〈CRF1100L Africa Twin、
CRF1100L Africa Twin Dual Clutch Transmission のみ〉

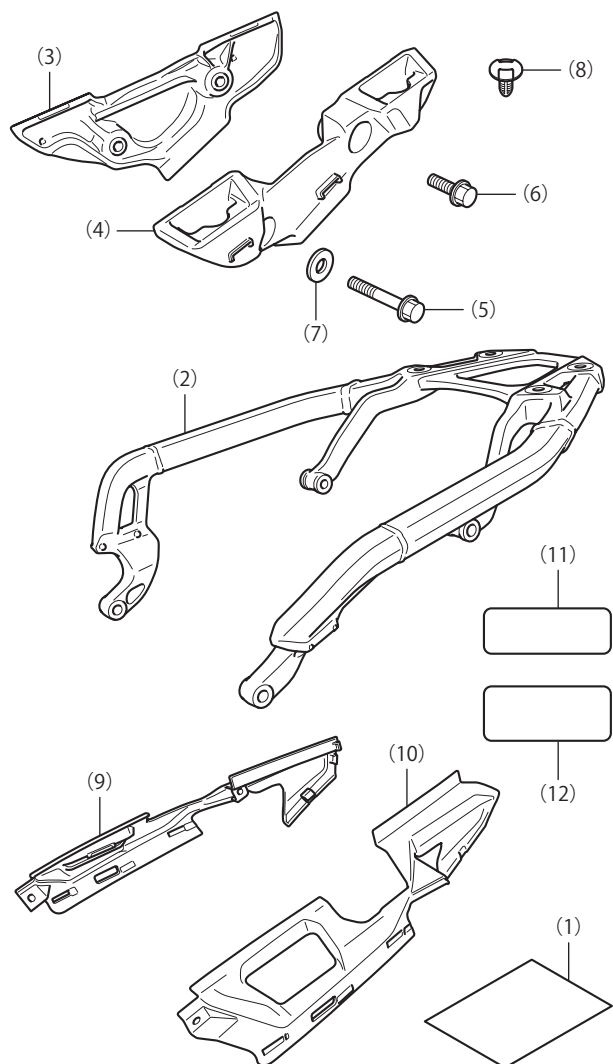

取り付けは用品の取付説明書をご覧ください。

見出し番号	部品名称	個数
(1)	URL ペーパー	1
(2)	リアキャリア	1
(3)	右側パニアブラケット	1
(4)	左側パニアブラケット	1
(5)	8 mm フランジボルト	4
(6)	8 mm ボルト	2
(7)	ワッシャ	4
(8)	クリップ	4
(9)	右側パニアブラケットカバー	1
(10)	左側パニアブラケットカバー	1
(11)	ラベル (MKK-D00)	1
(12)	ラベル (KFG-900)	1

キャリアブラケット
別売品

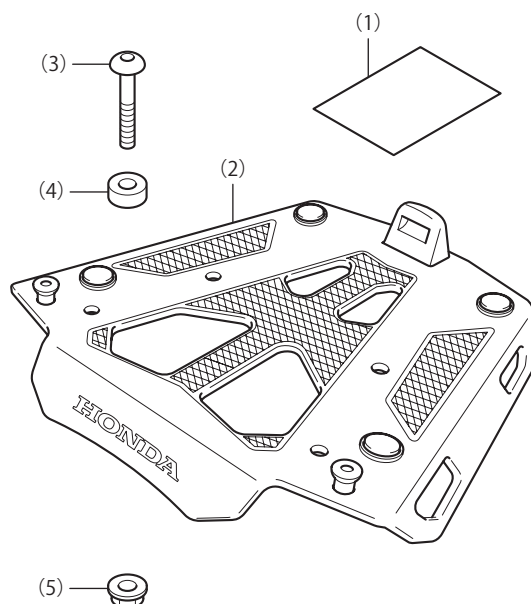

取り付けは用品の取付説明書をご覧ください。

見出し番号	部品名称	個数
(1)	URL ペーパー	1
(2)	キャリアベース	1
(3)	8 mm ソケットボルト	4
(4)	カラー	4
(5)	8 mm フランジナット	4

許容積載量について

・荷物の積載は下記になります。

許容積載量	
トップボックス	6.0 kg

取付について

🏍️ アドバイス

- 本製品の取り付けは、専門知識および設備が必要になるため、二輪整備有資格者のいる Honda 正規取扱店での取り付けをお勧めします。

〈キーシリンダについて〉

- 本製品は 6 種類のタンブラを組み合わせる事で車両のキーに合ったキーシリンダを作ることができます。
- このキーシリンダをボックスなどの用品に取り付けると、車両のキーで取り付けした用品の鍵操作ができます。

6 種類のタンブラを組み合わせる。

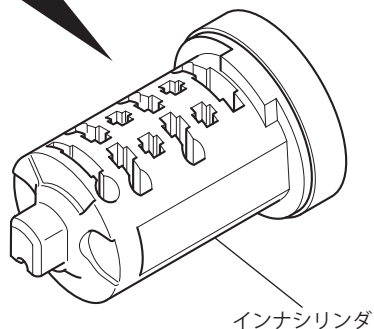
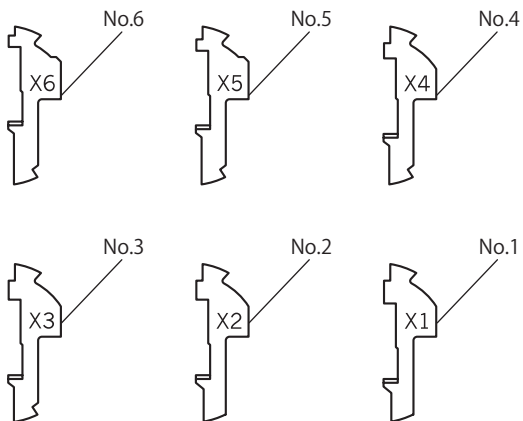

取付方法

1. キーシリンダの組み付け

- 1) 図の 2 種類のサブロックタンブラを用意する。
 - 2 種類のサブロックタンブラは  部の幅が違います。
 - タンブラは小さな部品のため、使用するまで袋から出さないでください。

サブロックタンブラ A

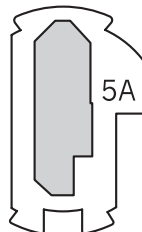

サブロックタンブラ B

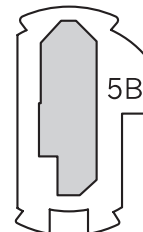

ストップタンブラは後で使用します。

ストップタンブラ



2) 図の 6 種類のタンブラを用意する。

- 6 種類のサブロックタンブラは  部の幅が違います。
- タンブラは小さな部品のため、使用するまで袋から出さないでください。

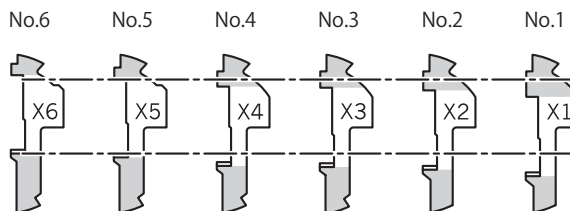

- 3) 図のようにタンブラ、スプリング（銀）を取り付ける。
- ・最初に、No.1 タンブラを4つ取り付けてください。
 - ・取り付けたタンブラの位置を下表に記録してください。

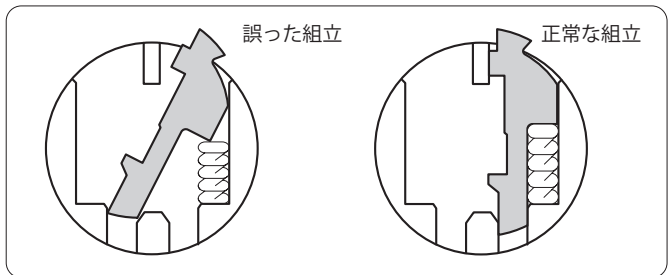
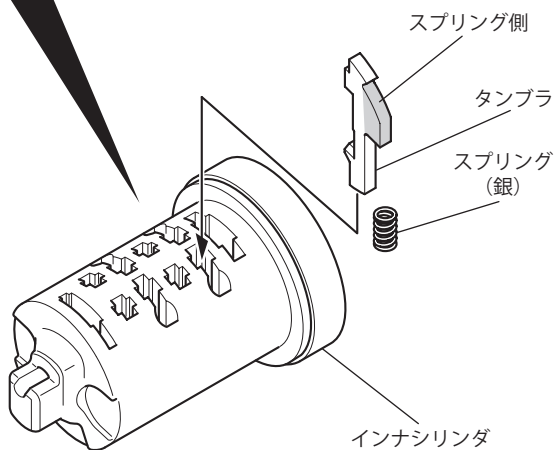
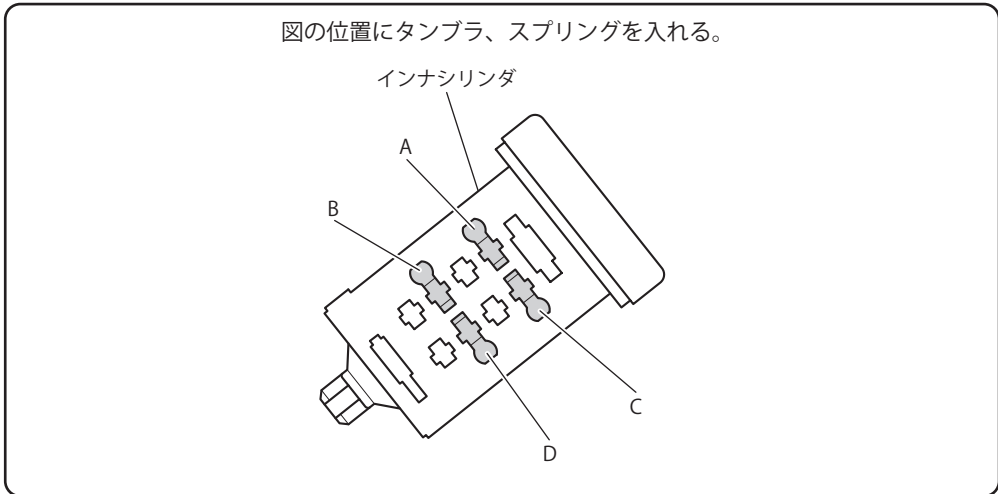

	A	B	C	D
No.1 タンブラ				
No.2 タンブラ				
No.3 タンブラ				
No.4 タンブラ				
No.5 タンブラ				
No.6 タンブラ				

- 4) 図のようにキーを差し込む。
 ・タンブラを上から軽く押さえ、キーを差し込んでください。

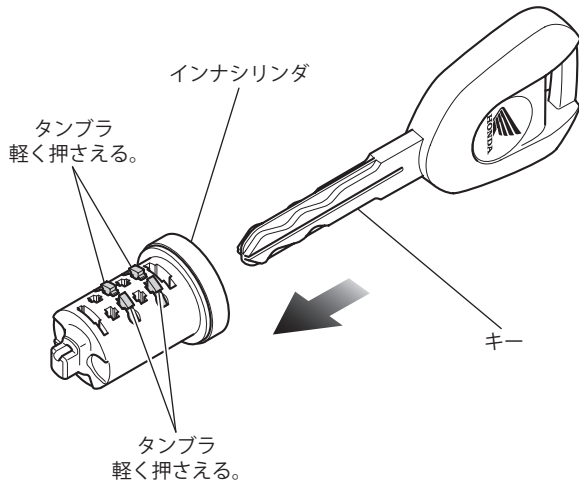

- 5) 図のように飛び出ているタンブラの位置を確認する。
 ・タンブラの飛び出す位置、高さはキーによって異なります。

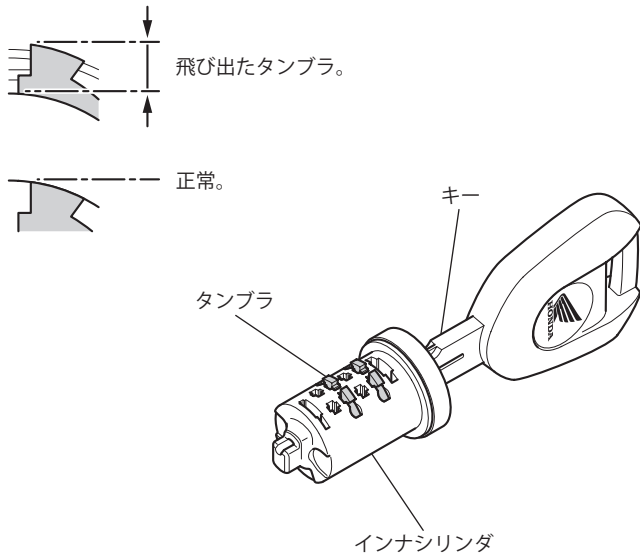

- 6) タンブラを軽く押さえてキーを抜く。
 ・タンブラを軽く押さえないとタンブラ、スプリングが飛び出すことがあります。

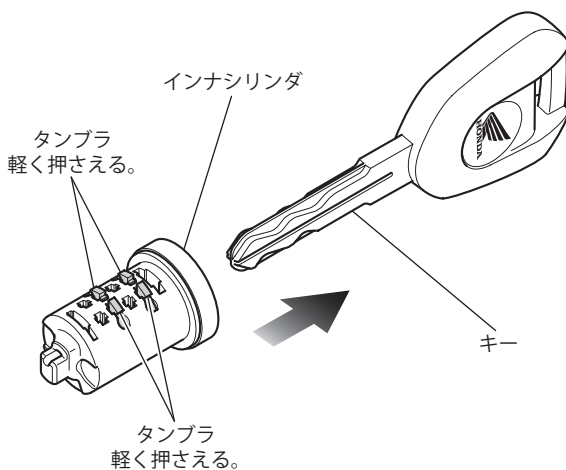

- 7) 飛び出していたタンブラを抜く。
 ・スプリングは取り付けのままにしてください。

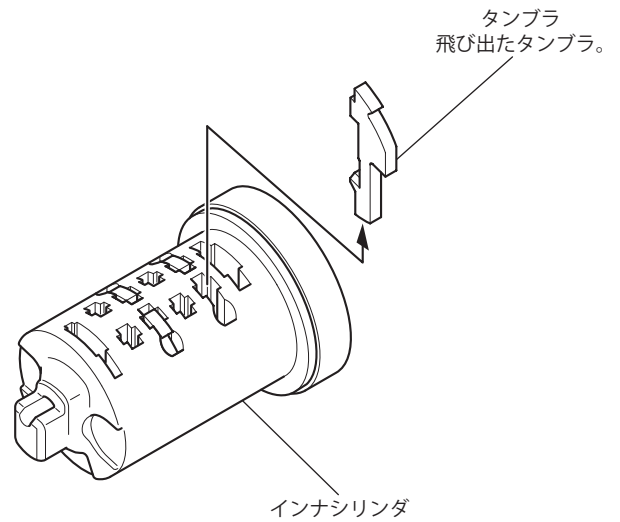

- 8) 抜いた位置に別の種類のタンブラを入れる。
 ・次の番号のタンブラを入れてください。

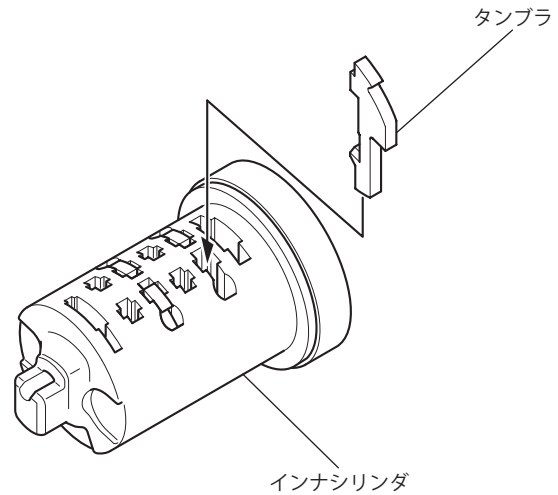

- 9) 手順4)～8)を繰り返し行い、図のようにタンブラが飛び出さない状態にする。
 ・タンブラを上から軽く押さえ、キーを差し込んでください。

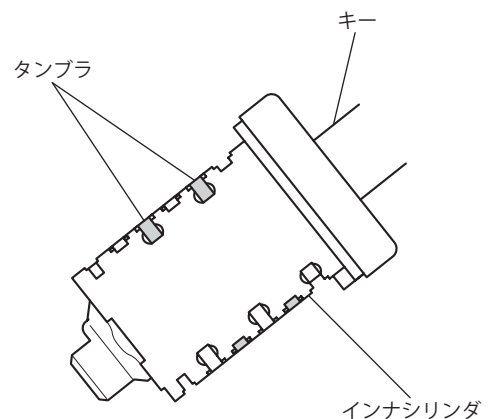

10) 図のようにインナシリンダの裏側にタンブラ、スプリング（銀）を取り付ける。

・最初に、No.1 タンブラを2つ取り付けてください。

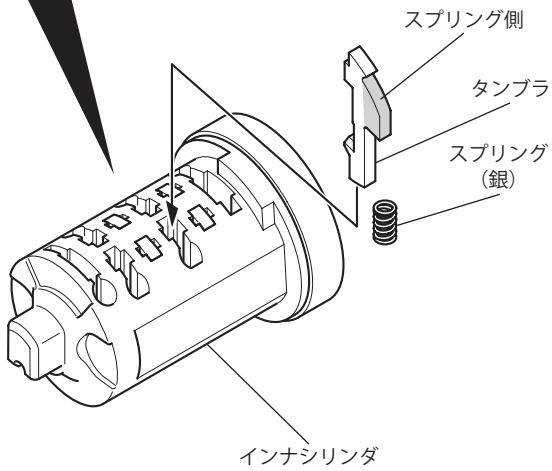
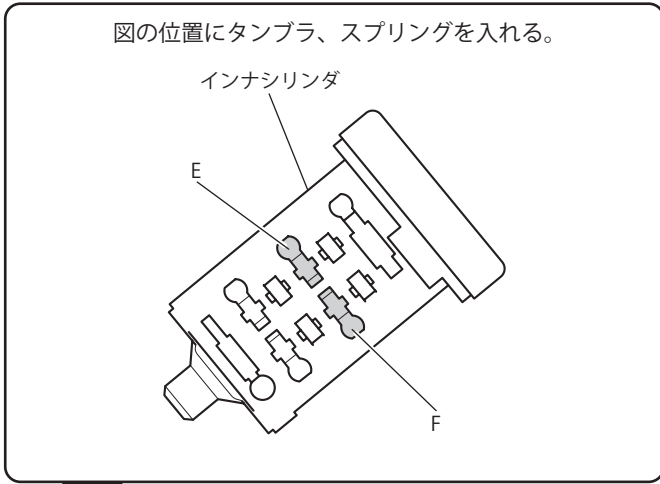

・取り付けしたタンブラの位置を下表に記録してください。

	E	F
No.1 タンブラ		
No.2 タンブラ		
No.3 タンブラ		
No.4 タンブラ		
No.5 タンブラ		
No.6 タンブラ		

11) 手順4)～8)を使用して、インナシリンダの表側と同様に、タンブラが飛び出さない状態にする。

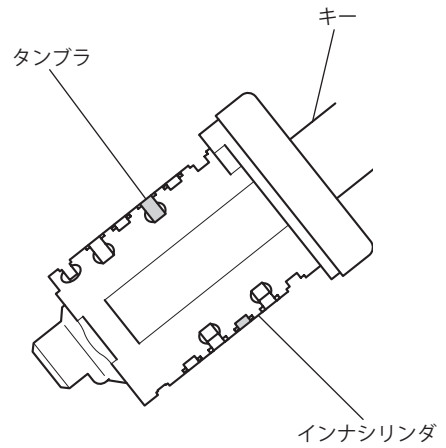

12) 図のようにサブロックタンブラを取り付ける。

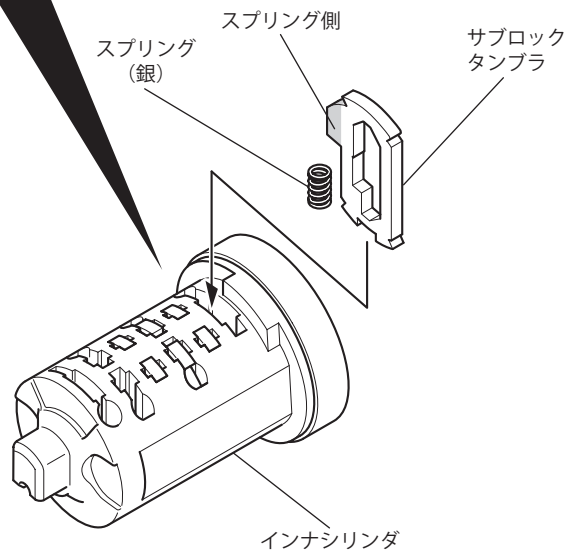
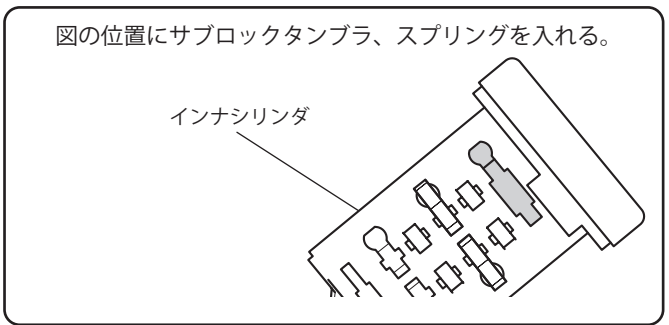

・取り付けしたタンブラの種類を下表に記録してください。

サブロックタンブラ A	
サブロックタンブラ B	

13) キーを差し込んだ時にサブロックタンブラが飛び出さないことを確認する。

- ・タンブラが飛び出した場合は、もう一つのサブロックタンブラと交換し、再度確認してください。

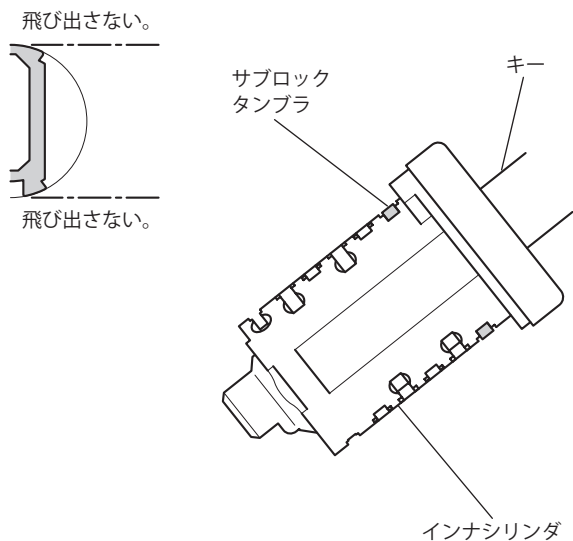

14) 図のようにキャップを取り外す。

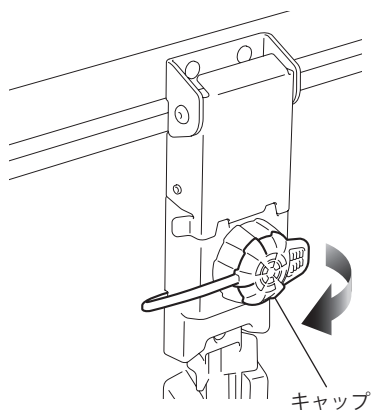

15) 組み立てたインナシリンダをキーシリンダに差し込む。

- ・インナシリンダがスムーズに右回りに回ることを確認してください。

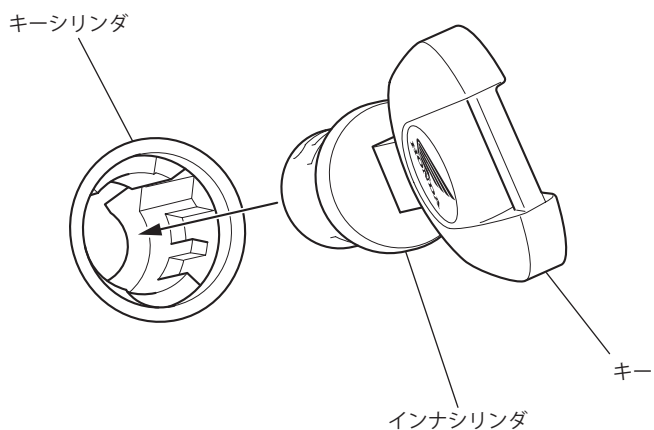

16) インナシリンダをキーシリンダから抜く。

17) タンブラを上から軽く押さえ、キーを抜く。

18) 図のようにストップタンブラ、ストップスプリング（黒）を取り付ける。

図の位置にストップタンブラ、ストップスプリングを入れる。

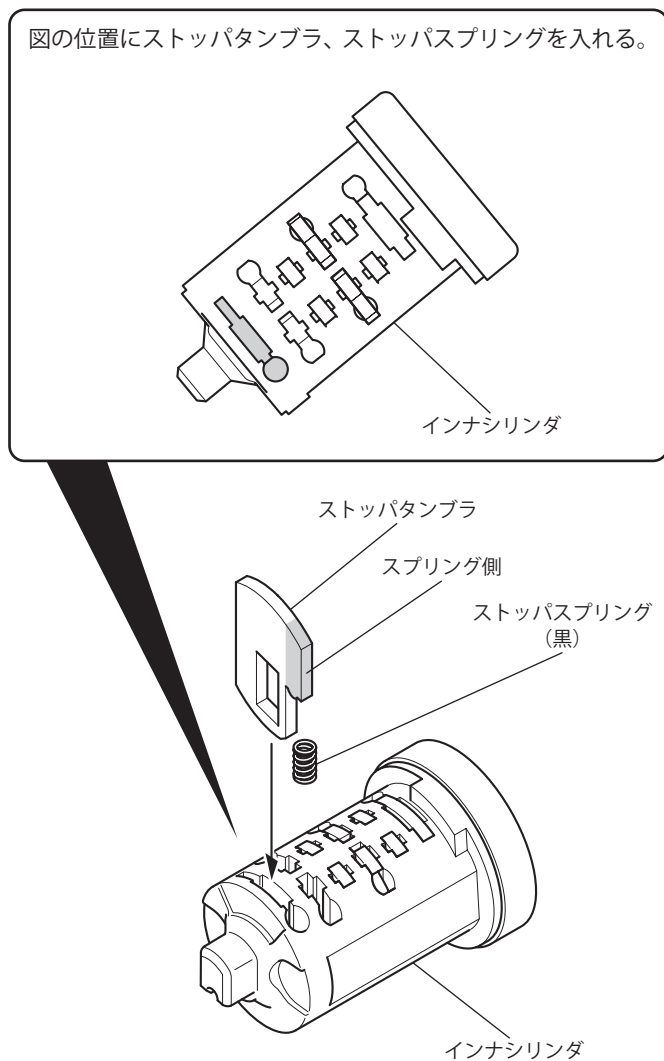

19) 図のようにキーを差し込む。

- ・タンブラを上から軽く押さえ、キーを差し込んでください。
- ・ストップタンブラが飛び出ることを確認してください。

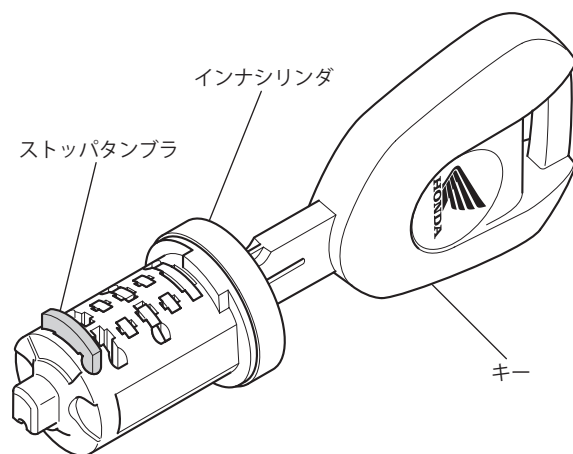

20) 図の位置にグリースを塗布する。

- ・タンブラ部、インナシリンダ外周に薄く塗布してください。
- ・付属のグリース以外は使用しないでください。

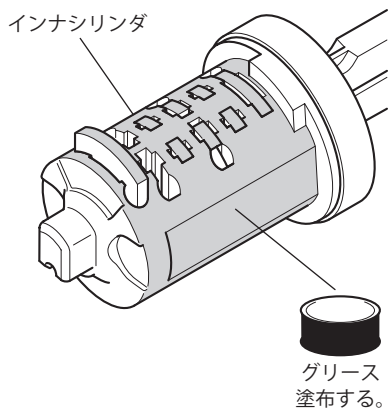

21) ストップタンブラをスライドガイドに沿ってインナシリンダを回転させながら取り付ける。

- ・インナシリンダが入らないときは、ストップタンブラ以外のタンブラが飛び出していないか再度確認してください。

溝にインナジョイントの  部が合っていることを確認する。

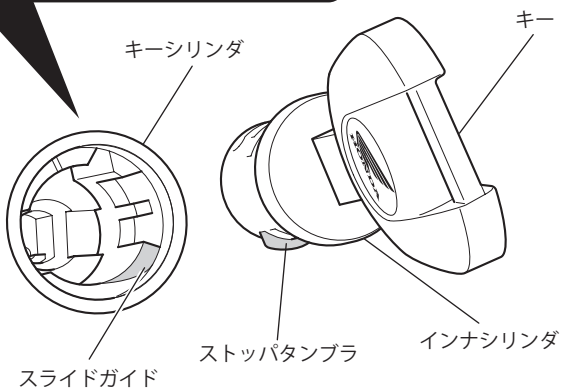
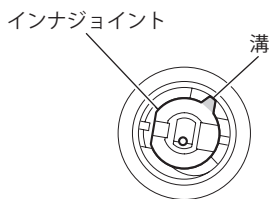

右に回しながら押し込む。

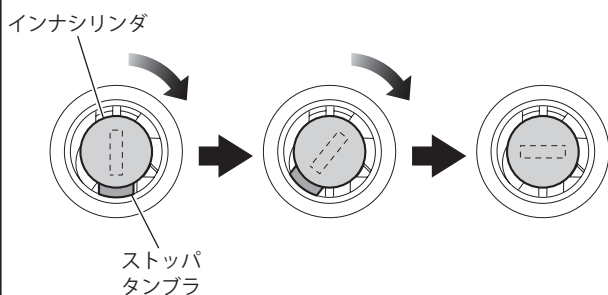

22) キーを抜き、インナシリンダが抜けないことを確認する。

トップボックスについて

注意

- ・脱着作業はエンジン、マフラが完全に冷えてから行ってください。
高温のまま作業を行うと、火傷などを負う可能性が高くなります。

はじめに

- ・バックレストを袋から取り出した際、表面が白くなっている場合がありますが製品不良ではありません。その場合、水で濡らしたウエスなどでふき取ってください。

1. トップボックスの開け方

1) 図のようにキャップを取り外す。

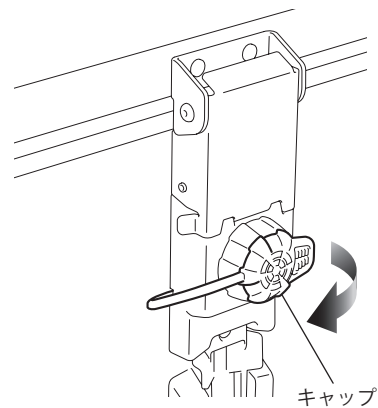

2) キーを差し込み、キーを右に回してロックを解錠する。

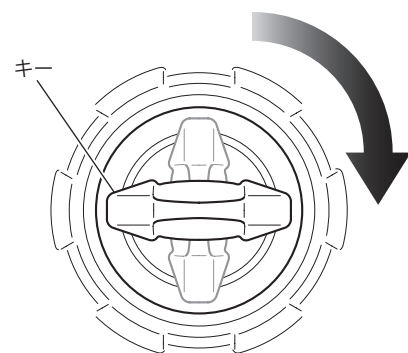

3) 図のようにヒンジを引き上げる。

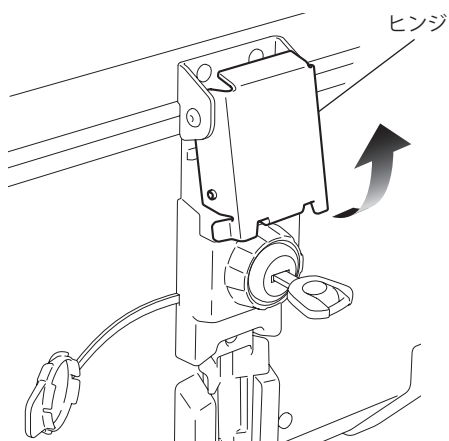

4) 図のようにヒンジをヒンジバーから外す。

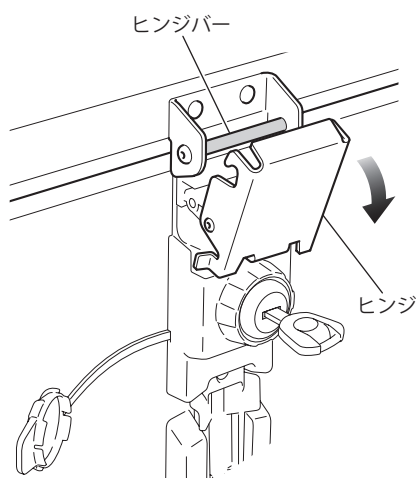

5) 図のようにリッドを開ける。

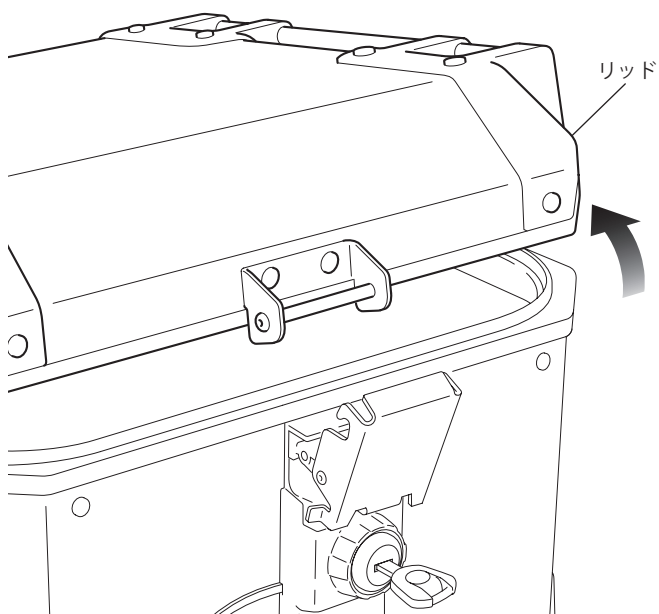

2. トップボックスの閉め方

- 1) 開け方の逆手順でトップボックスを閉めて施錠する。
 - ・トップボックスを閉めたときに、収納した物を挟み込まないようにしてください。

3. トップボックスの取り付け

- 1) ボックスアタッチメント（別売品）を取り付ける。
 - ・この手順は CRF1100L Africa Twin、CRF1100L Africa Twin Dual Clutch Transmission のみ行ってください。
- 2) キャリアブラケット（別売品）を取り付ける。
- 3) 図のようにトップボックスを前側のボスに差し込む。
 - ・トップボックスを取り付けるときのキーの位置は、施錠または解錠のどちらでも取り付けができます。
 - ・キーを挿入しなくても取り付けができます。

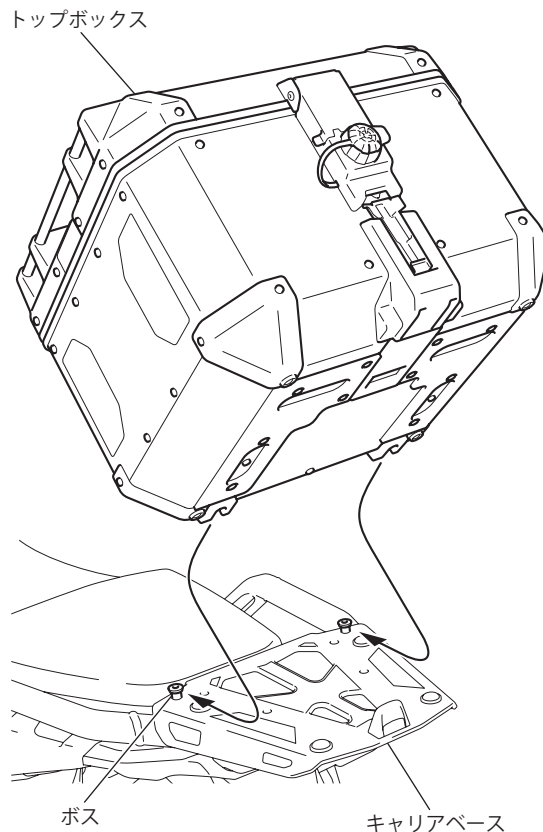

4) 図のようにトップボックスの穴とフックを合わせて取り付け。

・取り付けができないときは、トップボックスのレバーを操作して再度取り付けてください。

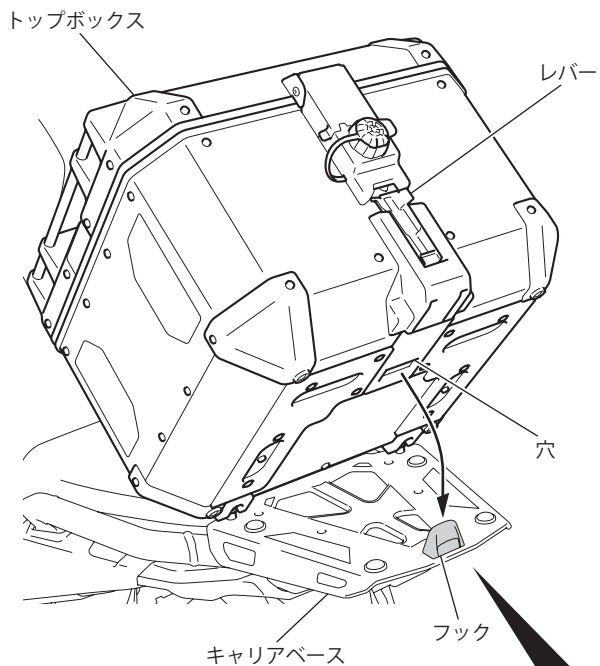

図のようにインジケータ（赤色）が見えなくなるまでトップボックスを下げる。

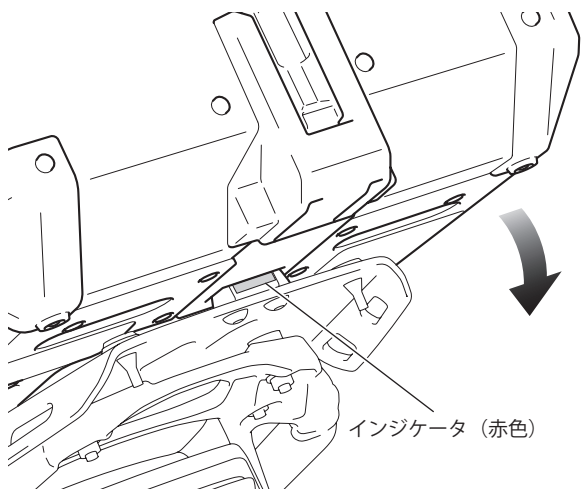

5) キーが差し込まれているときはキーを抜き、キャップを取り付ける。

6) 車両が倒れないようにトップボックスを揺り動かし、確実に取り付けられていることを確認する。

・確実に取り付けられていないと走行中に脱落する可能性があります。

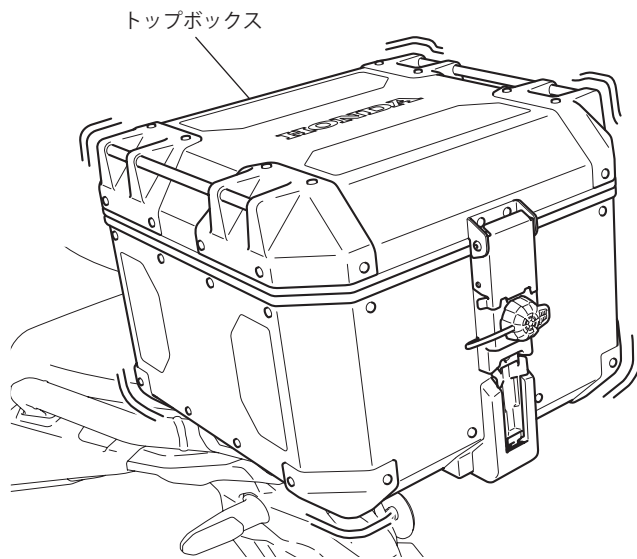

4. トップボックスの取り外し

1) 図のようにキャップを取り外す。

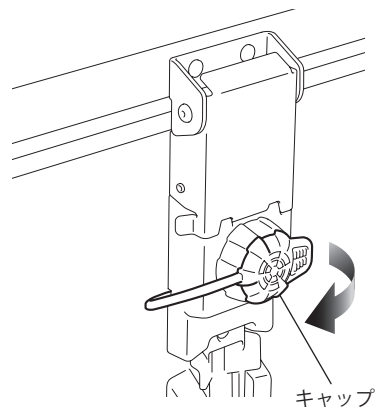

2) キーを差し込み、キーを右に回してロックを解錠する。

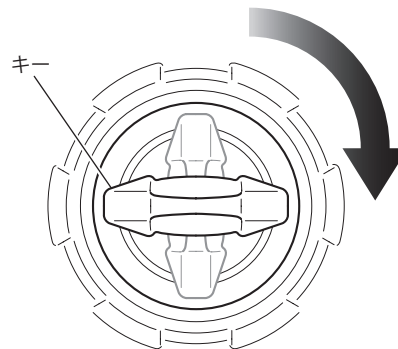

3) 図のようにレバーを引く。

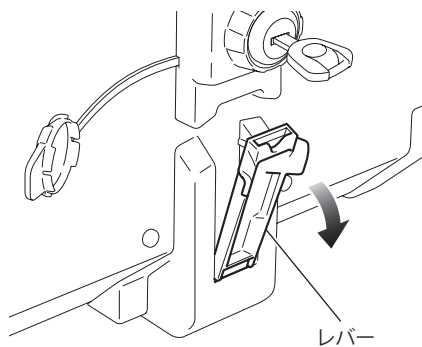

4) 取り付けの逆手順でトップボックスを取り外す。

5. トップボックスインナバッグの収納

- 1) トップボックスを開け、トップボックスインナバッグを収納する。
- 2) トップボックスを閉める。
 - ・トップボックスを閉めたときに収納した物を挟み込まないようにしてください。