

適用機種

CB1300 SUPER FOUR  
CB1300 SUPER BOL D'OR

リアキャリア  
取付説明書

販売店様へ

この取付説明書は、必ずお客様にお渡しください。

お客様へ

この取付説明書は、必ず保管してください。

シンボルマークについて

下記のシンボルマークは、本書を通して作業上の注意事項を表示しています。

- 危険** 指示に従わないと、死亡または重大な傷害に至るもの
- 警告** 指示に従わないと、死亡または重大な傷害に至る可能性のあるもの
- 注意** 指示に従わないと、傷害を受ける可能性があるもの
- アドバイス** お車と用品のために守っていただきたいこと
- 知識** 知っておいていただきたいこと知っておくと便利なこと

構 成 品

取扱説明書及び取付要領書が同梱されているときは、必ずお客様にお渡しください。

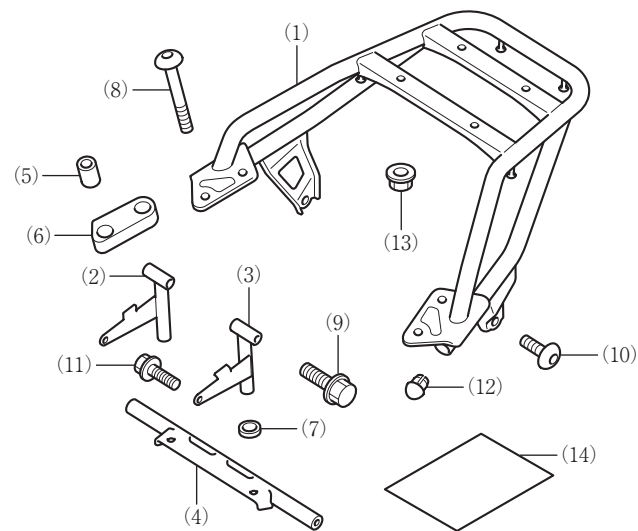

見出し番号	部品名称	個数
(1)	リアキャリア	1
(2)	右側キャリアサブステー A	1
(3)	左側キャリアサブステー A	1
(4)	キャリアサブステー B	1
(5)	カラー	4
(6)	クッション	4
(7)	サブステークッション	2
(8)	8 mm ソケットボルト (長)	4
(9)	8 mm フランジボルト	2
(10)	8 mm ソケットボルト (短)	8
(11)	6 mm フランジボルト	2
(12)	キャップ	2
(13)	8 mm フランジナット	4
(14)	URL ペーパー	1

キャリアブラケット

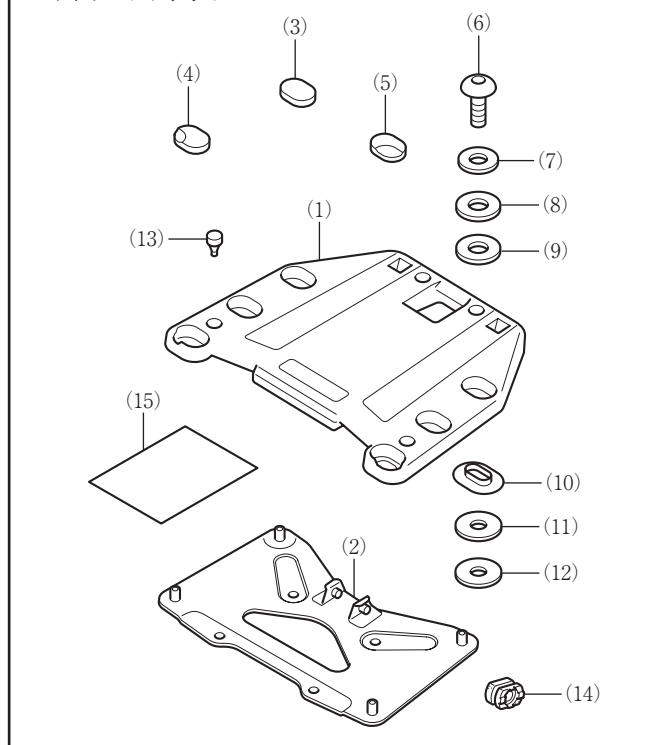

見出し番号	部品名称	個数
(1)	キャリアベース	1
(2)	キャリアブラケット	1
(3)	キャップ A	4
(4)	右側キャップ B	1
(5)	左側キャップ B	1
(6)	6 mm ソケットボルト	4
(7)	ワッシャ (黒)	4
(8)	ラバーワッシャ (小)	4
(9)	プラスチックワッシャ (黒)	4
(10)	スライドワッシャ	4
(11)	プラスチックワッシャ (白)	4
(12)	ラバーワッシャ (大)	4
(13)	ラバー	4
(14)	グロメット	2
(15)	URL ペーパー	1

必 要 工 具

- ・ T-レンチ (12 mm)
- ・ メガネレンチ (10、12 mm)
- ・ 六角レンチ (5、6 mm)
- ・ ニッパ
- ・ ドリル (3 mm 径刃)
- ・ ヤスリ
- ・ トルクレンチ
- ・ 車両の部品の取り外し、取り付けに必要な工具は、サービスマニュアルを参照してください。

## トルクについて

- 各スクリュー、ボルト、ナットの締め付けトルクは下記の表に従って締め付けてください。また、車両の部品の締め付けトルクはサービスマニュアルを参照してください。

種類	N・m	kgf・m
6 mm ソケットボルト	10	1.0
6 mm フランジボルト	12	1.2
8 mm ソケットボルト	22	2.2
8 mm フランジボルト、ナット	27	2.8

## 許容積載量について

- 荷物の積載は下記になります。

許容積載量	
リアキャリア	3.0 kg

## 取付について

### ⚠警告

- 各スクリュー、ボルト、ナットは確実に締め付けてください。締め付けが不確実なときは走行中に脱落し、運転者または後続車の乗員や歩行者を死亡または重大な傷害に至らしめる可能性が高くなります。

### ⚠注意

- 取り付け作業はエンジン、マフラが完全に冷えてから行ってください。高温のまま作業を行うと、火傷などを負う可能性が高くなります。
- 取り付けは、必ずバッテリーケーブル（-）を外してから行ってください。
- バッテリーを外すと、時計などがリセットされるので再度設定してください。
- 取り外した部品は、元の仕様に戻すとき必要になりますのでお客様にお渡しください。
- 外装部品などの再取り付け時、配線類のかみ込みがないことを確認してください。
- 取り付け完了後、灯火器（ヘッドライト、左右のウインカ、ブレーキライト）の作動確認およびスロットルグリップの引っかかりが無いことを確認してください。

## 取付方法

### 1. 車両部品の取り外し

- 図のようにシート、ETC 車載器を取り外す。

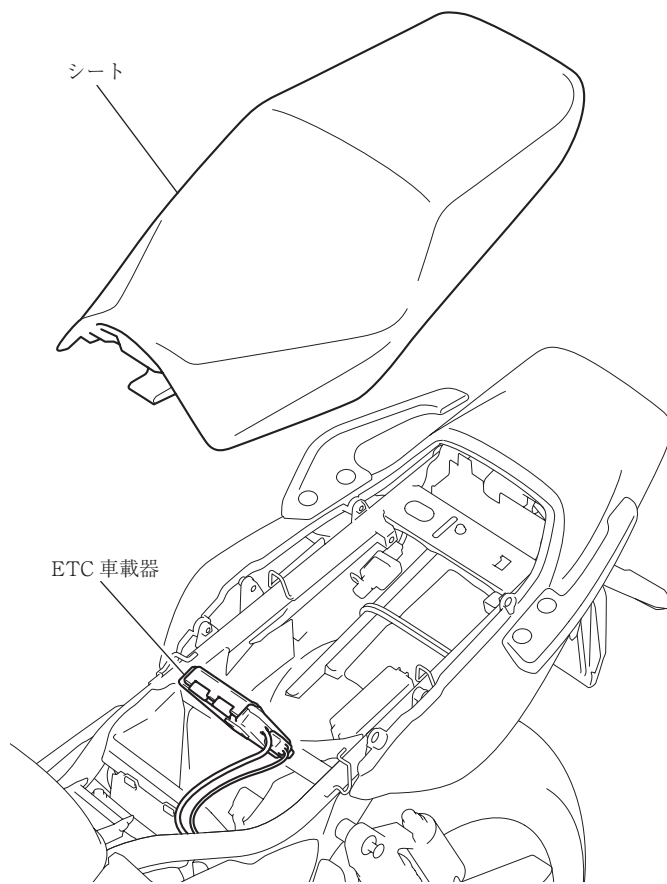

- 図のようにバッテリーカバーを取り外し、バッテリーケーブル（-）を取り外す。

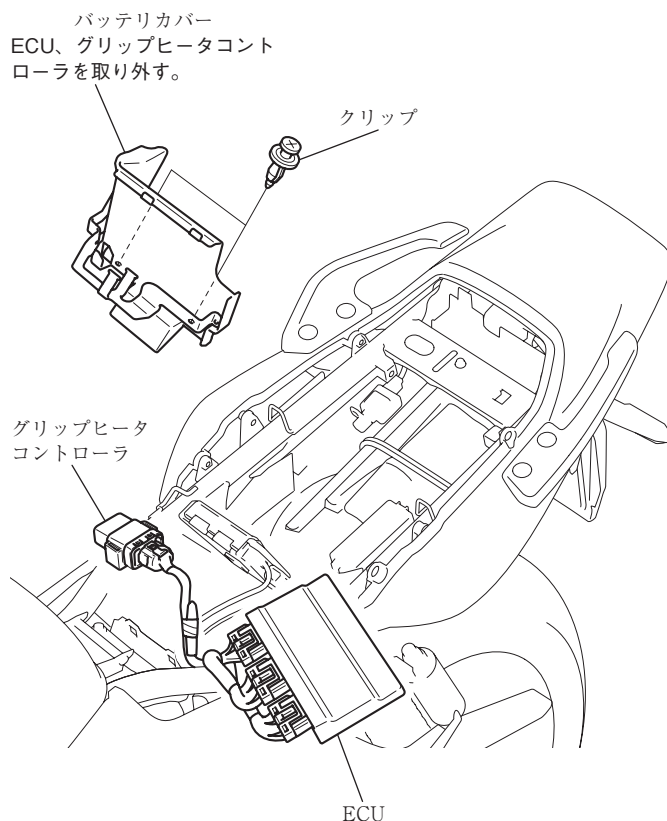

2) 図のように左右のグリップを取り外す。

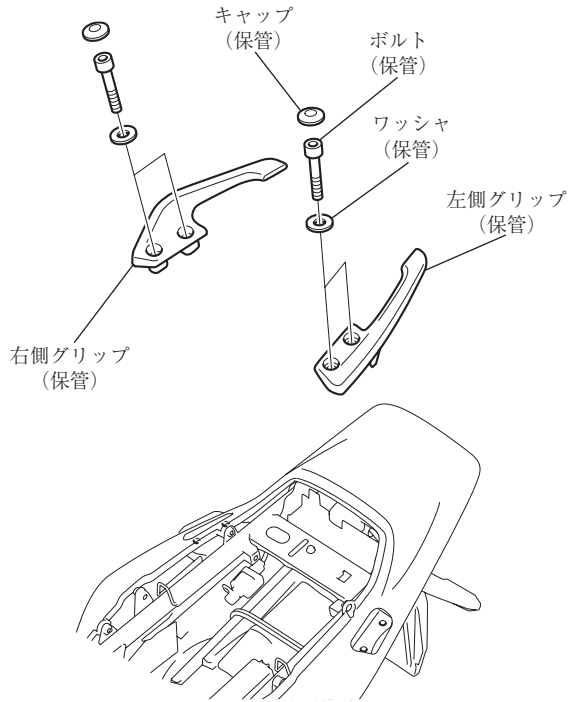

3) 図のようにリアカウルを取り外す。

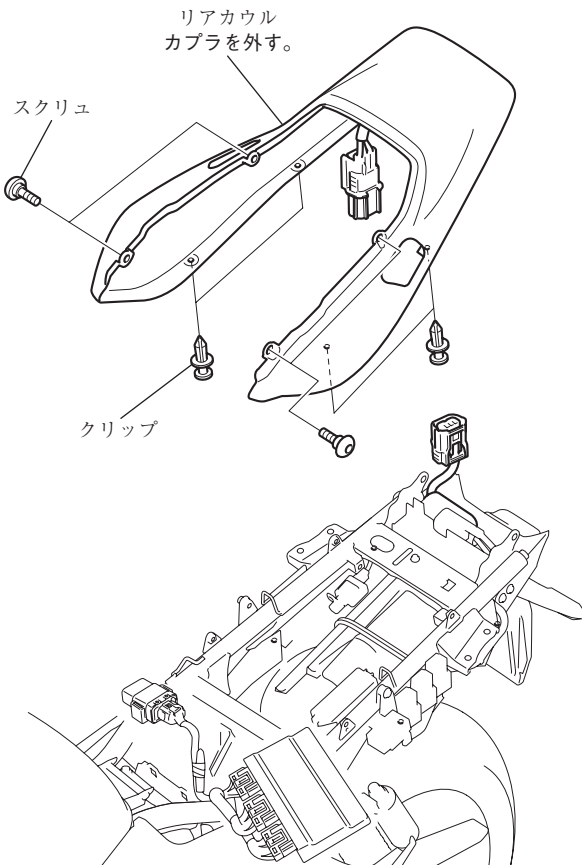

4) 図のようにボルトを取り外す。

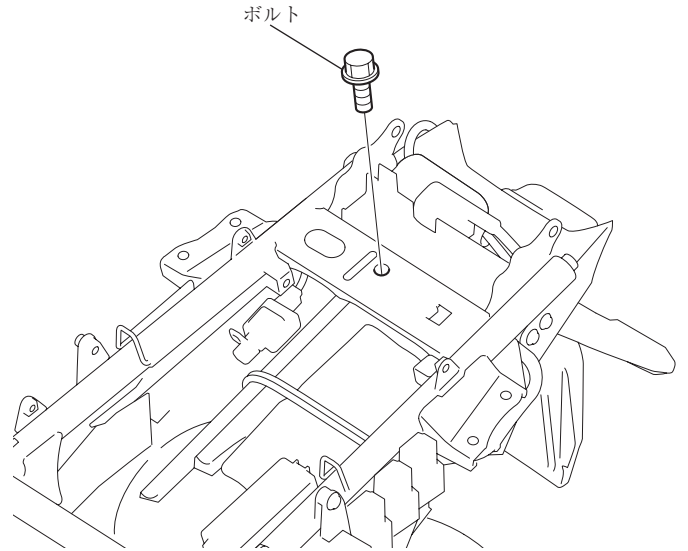

## 2. 車両部品の加工

1) 図のようにケガキ部を穴開け加工する。

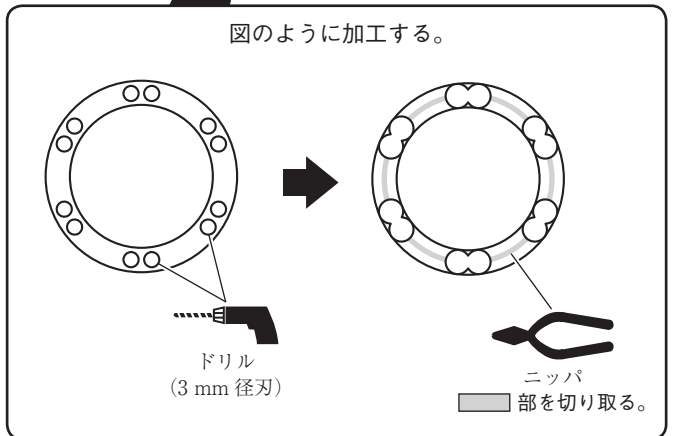
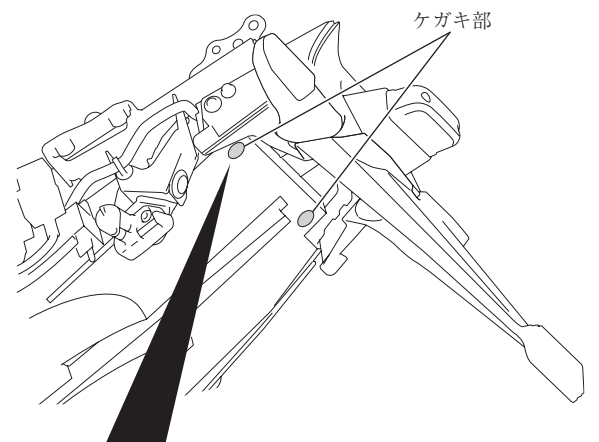
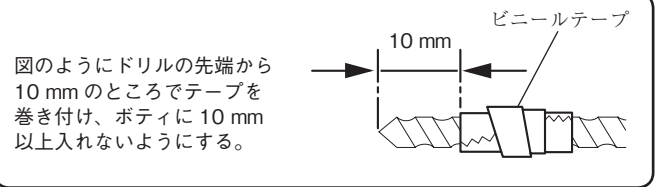

- 2) 図のようにリアフェンダを加工する。  
 ・加工後、バリを取り除いてください。

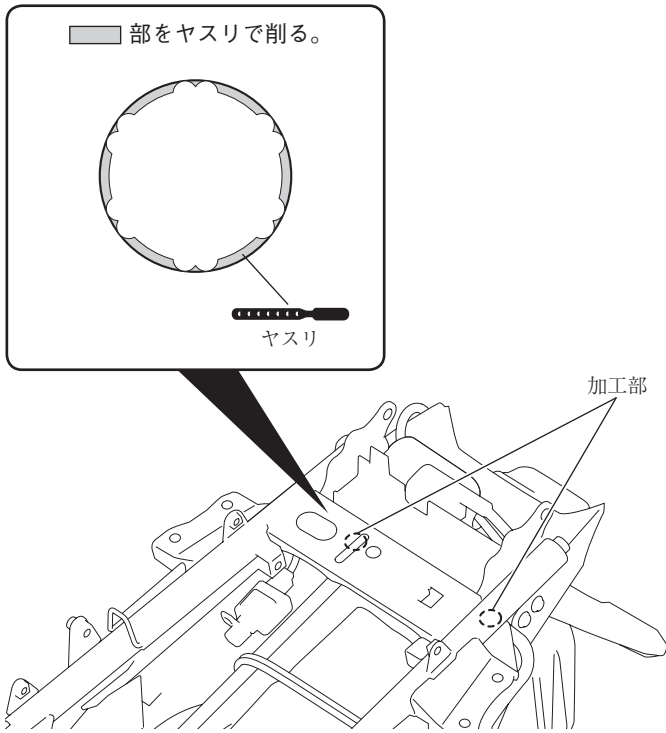

### 3. リアキャリアの取り付け

- 1) 図のようにサブステークションを取り付ける。  
 ・右側も同様に小組みしてください。

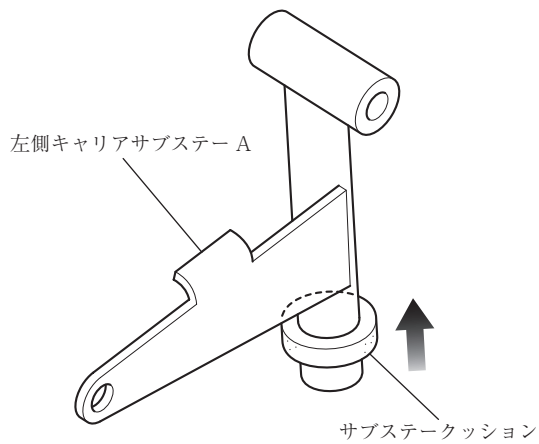

- 2) 図のように小組みしたキャリアサブステー A を取り付け  
 ける。  
 ・サブステークション取り付け部をリアフェンダの加  
 工した穴に通してください。  
 ・右側も同様に取り付けてください。

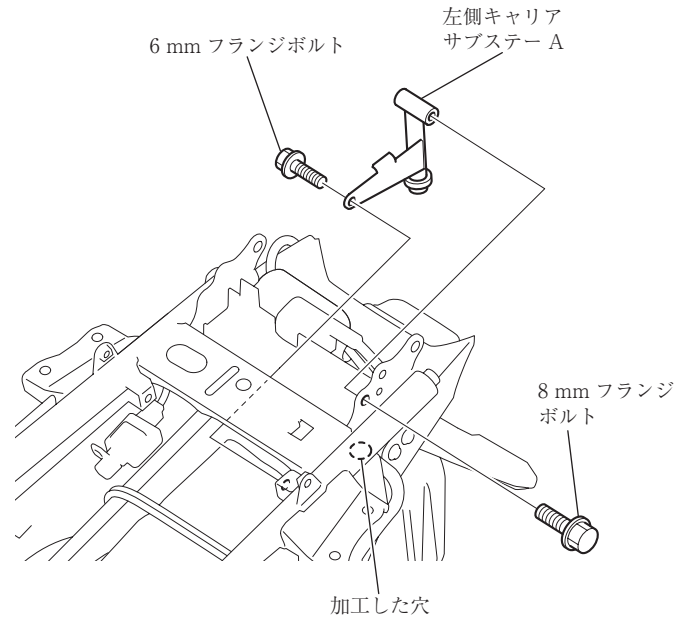

- 3) 図のようにキャリアサブステー B を取り付けます。

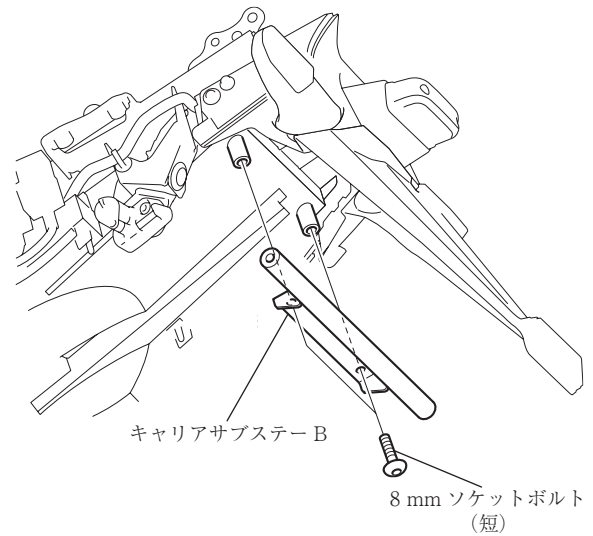

- 4) 取り外しの逆手順でリアカウル、ボルトを取り付ける。  
 ・ハーネスのかみ込み、引きつりがないようにしてくだ  
 さい。  
 5) 図のようにキャップを取り付ける。  
 ・右側も同様に取り付けてください。

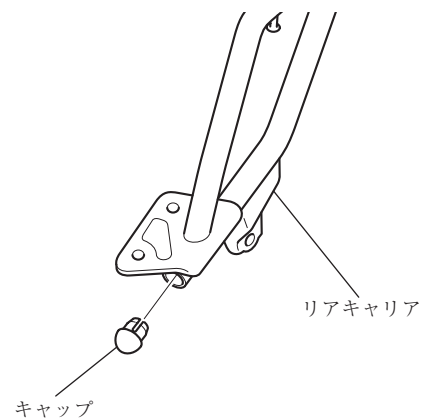

6) 図のようにグロメットを小組みする。

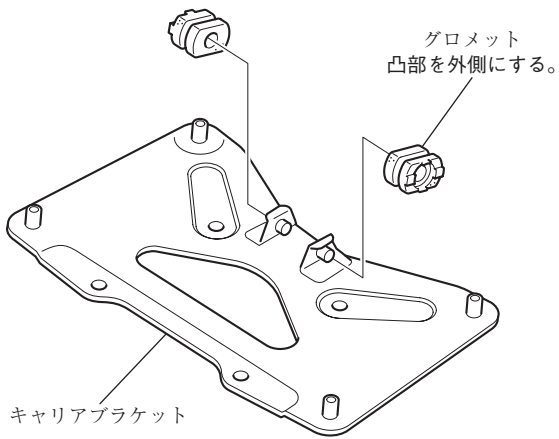

7) 図のようにキャリアブラケットを取り付ける。

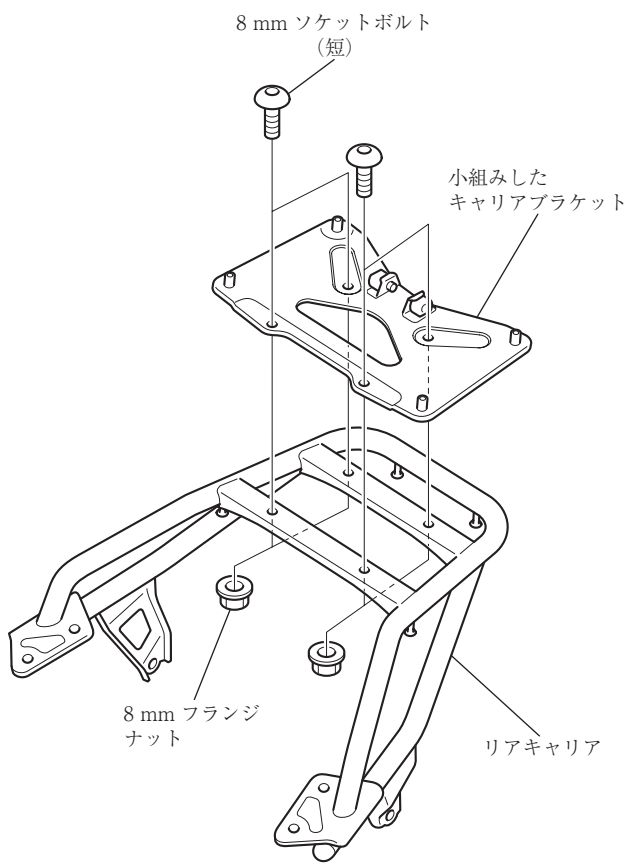

8) 図のようにリアキャリアを取り付ける。

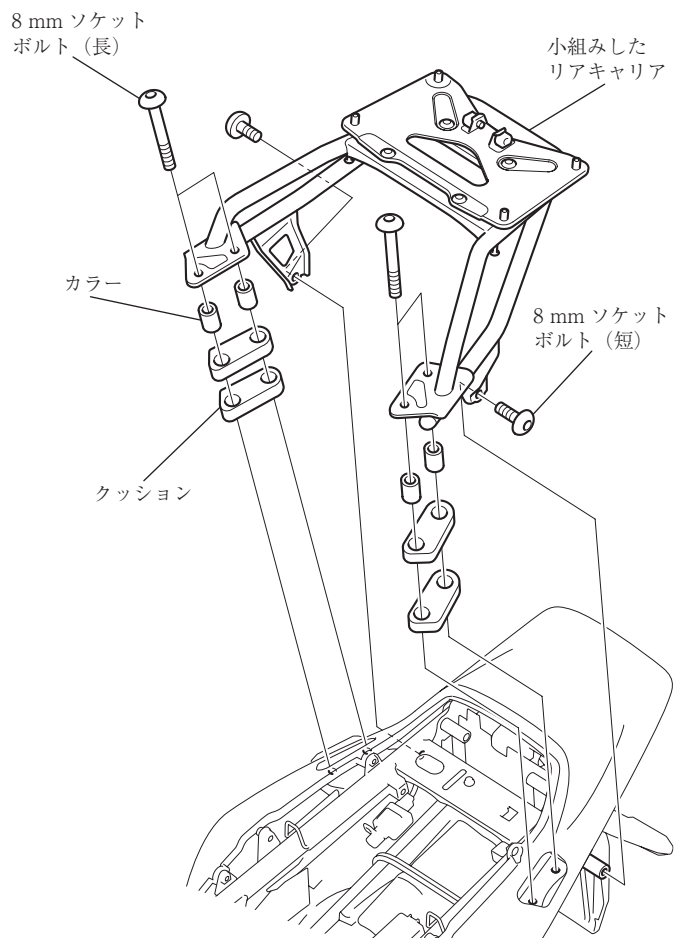

9) 図のようにラバーを取り付ける。

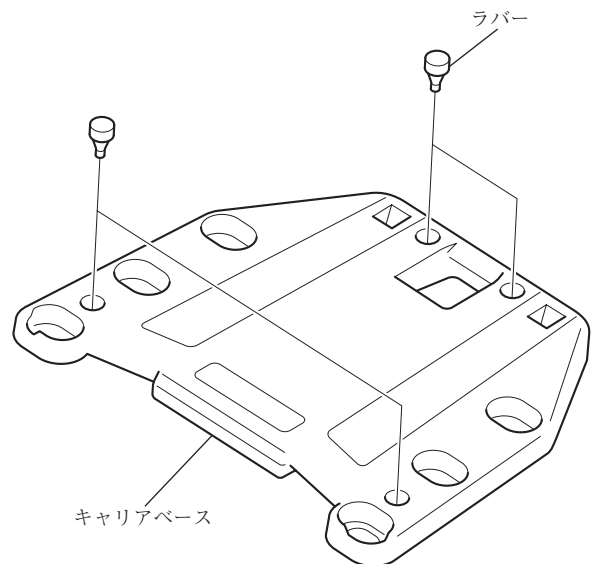

10) 図のようにキャリアベースを取り付ける。

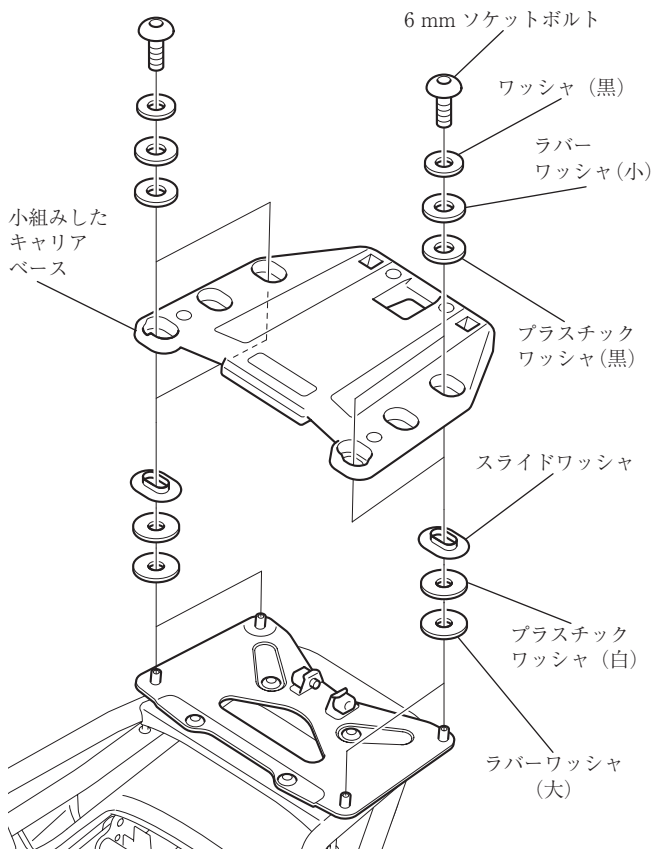

11) 図のようにキャップを取り付ける。

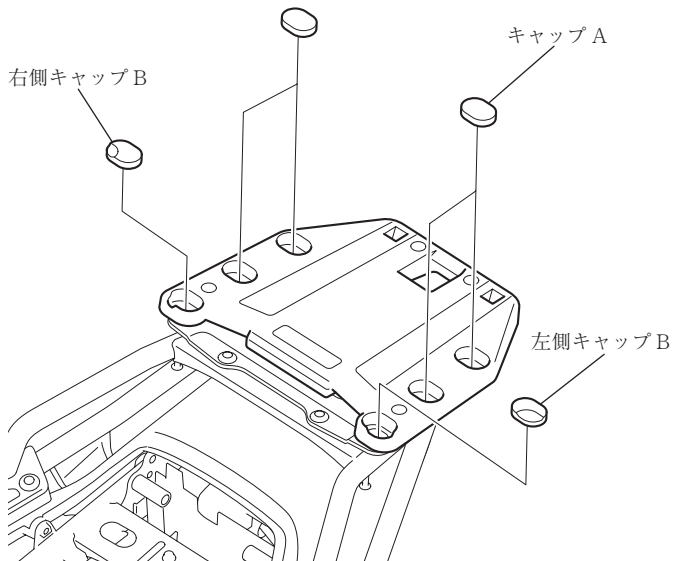

12) 図のようにキャリアベースが左右にスムーズに動くことを確認する。

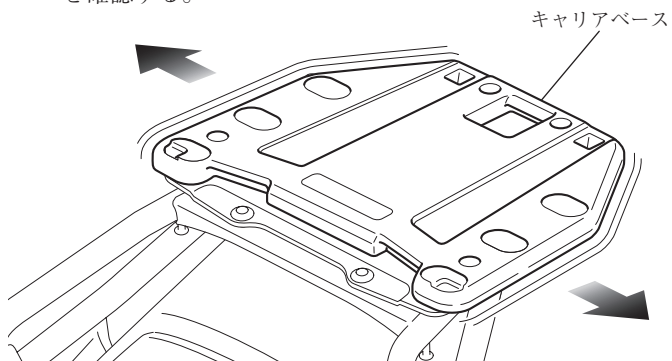

#### 4. 車両部品の取り付け

- 1) 取り外しの逆手順で取り外した車両部品を取り付ける。  
・ハーネスのかみ込み、引きつりがないようにしてください。

#### 5. トップボックスの取り付け

- 1) トップボックスの取付説明書、または純正アクセサリ取扱説明書を参照して、トップボックスを取り付ける。

#### 6. 取り付け後の確認

- 1) ヘッドライト、左右のウインカ、ブレーキライトなどの灯火器類の作動について確認する。