

適用機種

CRF1100L Africa Twin

CRF1100L Africa Twin Dual Clutch Transmission

CRF1100L Africa Twin Adventure Sports ES

CRF1100L Africa Twin Adventure Sports ES Dual Clutch Transmission

メインスタンド（ローダウン）
取付説明書

販売店様へ





この取付説明書は、必ずお客様にお渡しください。

お客様へ

この取付説明書は、必ず保管してください。

シンボルマークについて

下記のシンボルマークは、本書を通して作業上の注意事項を表示しています。

-  **危険** 指示に従わないと、死亡または重大な傷害に至るもの
-  **警告** 指示に従わないと、死亡または重大な傷害に至る可能性のあるもの
-  **注意** 指示に従わないと、傷害を受ける可能性があるもの
-  **アドバイス** お車と用品のために守っていただきたいこと
-  **知識** 知っておいていただきたいこと知っておくと便利なこと

構 成 品

取扱説明書及び取付要領書が同梱されているときは、必ずお客様にお渡しください。

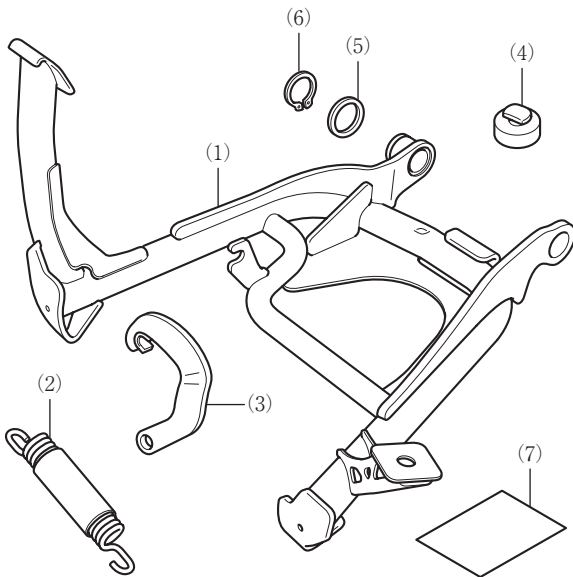

見出し番号	部品名称	個数
(1)	メインスタンド	1
(2)	スプリング	2
(3)	スプリングプレート	1
(4)	スタンドストップパラー	1
(5)	ワッシャ	1
(6)	サークリップ	1
(7)	URL ペーパー	1

必 要 工 具

- ・スナップリングプライヤ
- ・スプリングツール (KL-9-C141)
- ・グリース
- ・中性洗剤溶液 (水:中性洗剤 /100:1)
- ・ウエス
- ・車両の部品の取り外し、取り付けに必要な工具は、サービスマニュアルを参照してください。

トルクについて

- ・車両の部品の締め付けトルクはサービスマニュアルを参照してください。

取 付 に つ い て

注意

- ・取り付け作業はエンジン、マフラが完全に冷えてから行ってください。
高温のまま作業を行うと、火傷などを負う可能性が高くなります。

- ・スプリングはとても硬いので、取り付けは注意して行ってください。
- ・メインスタンドを取り付けるときは、サイドスタンドをかけて車両を保持してください。
- ・スプリングの取り付けは、必ず二人作業で行い、一人が車両を支え、もう一人がスプリングを取り付けてください。

取 付 方 法

1. 車両部品の取り外し
 - 1) 図のようにナットを取り外す。
- 〈右側〉

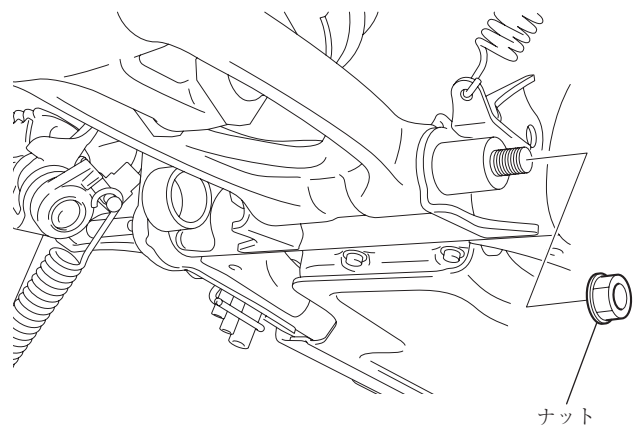

2. メインスタンドの取り付け

1) 図のように中性洗剤溶液を塗布する。

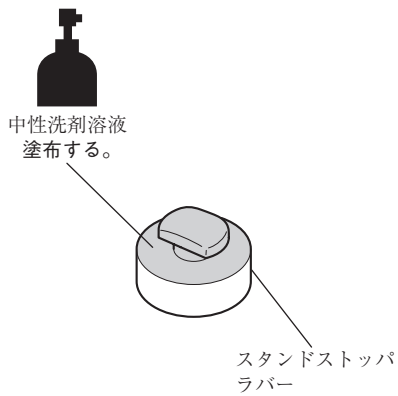

2) 図の位置にラバーを取り付ける。

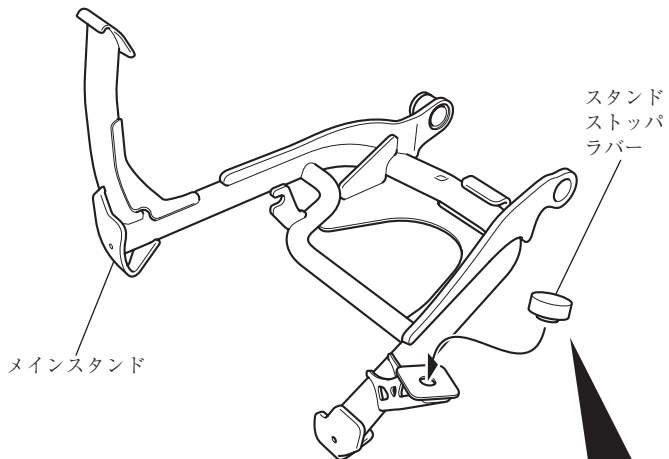

〈断面図〉

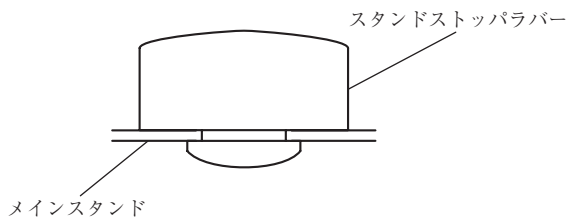

3) 図の位置にグリースを塗布する。

〈右側〉

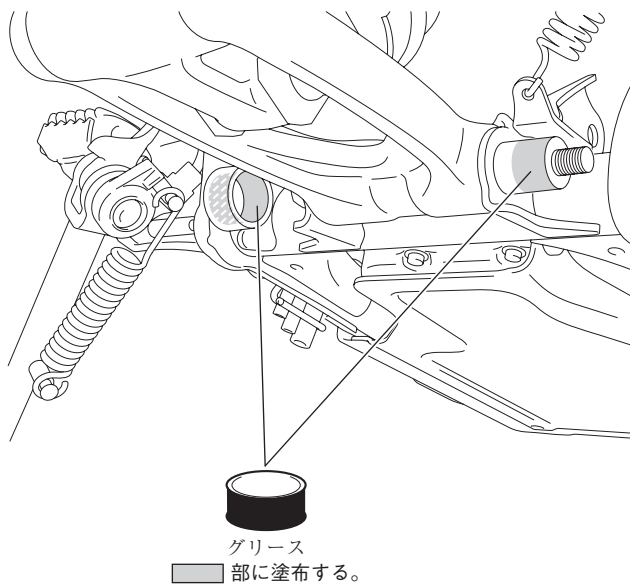

4) 図の位置にグリースを塗布する。

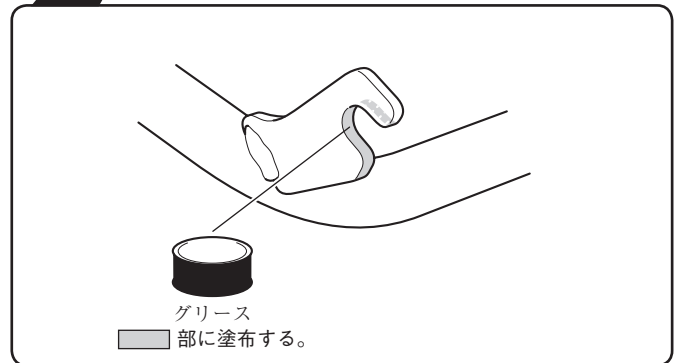
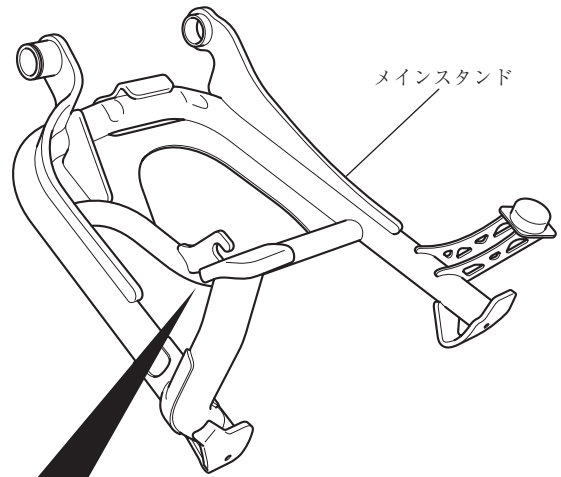

5) 図のようにメインスタンドを取り付ける。

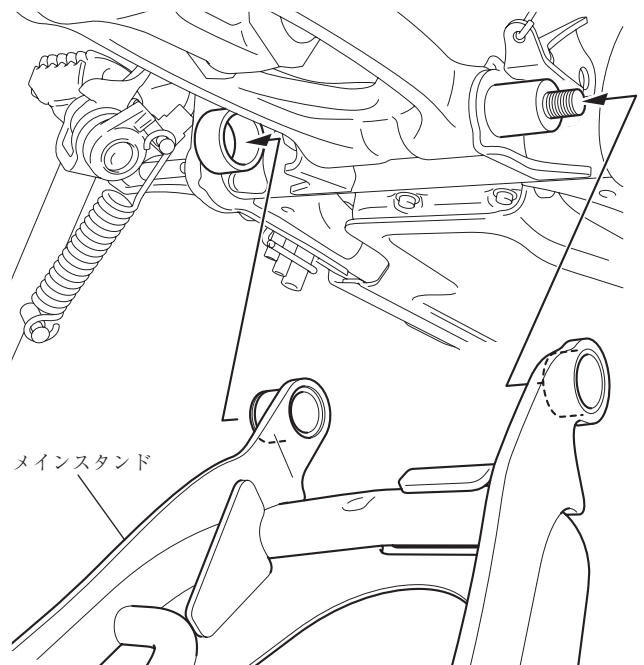

- 6) 取り外しの逆手順で取り外したナットを取り付ける。
 7) 図のようにサークリップ、ワッシャを取り付ける。

〈左側〉

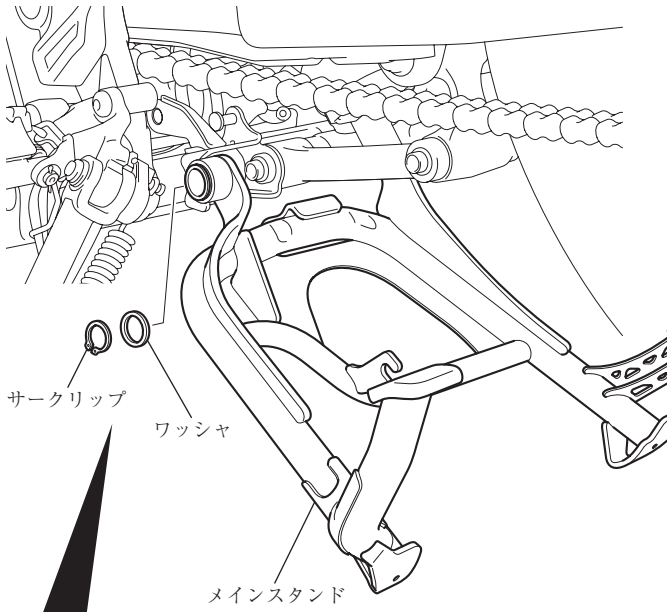

図の向きでサークリップを溝に取り付ける。

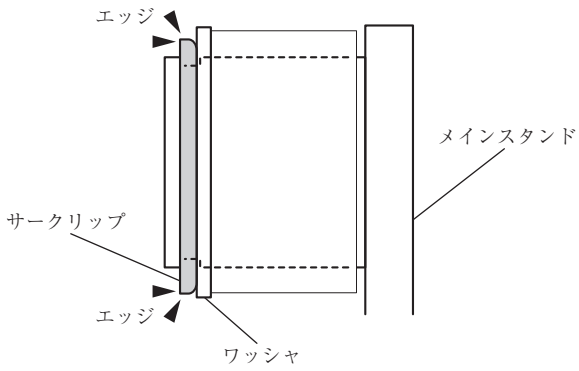

- 8) 図の位置にグリースを塗布する。

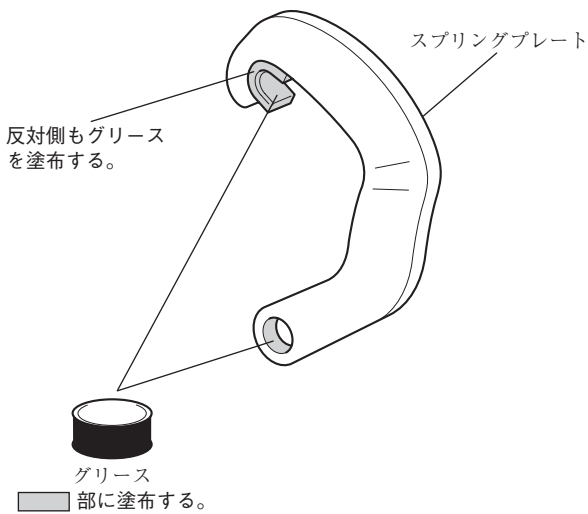

- 9) 図のようにスプリングをスプリングプレートに取り付ける。

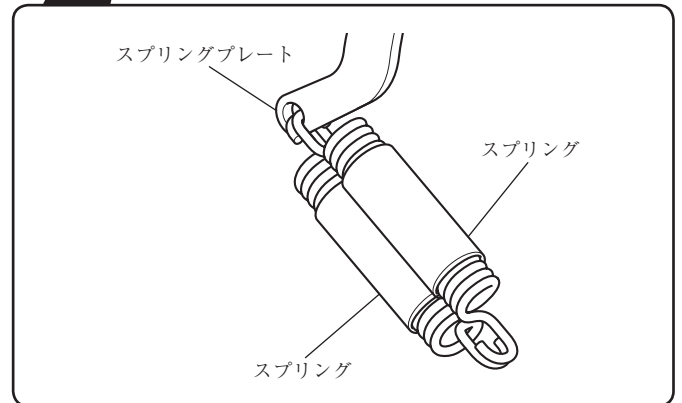
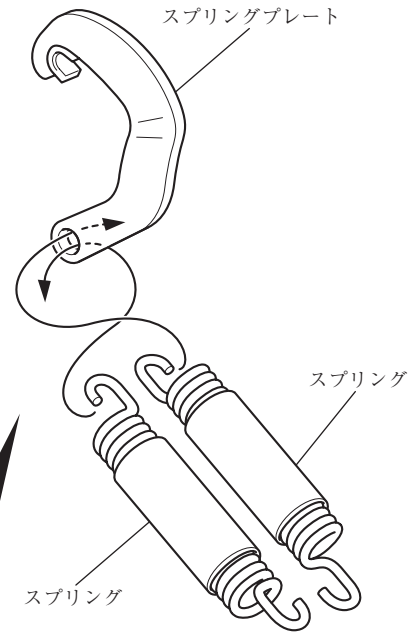

- 10) 図の位置にグリースを塗布する。

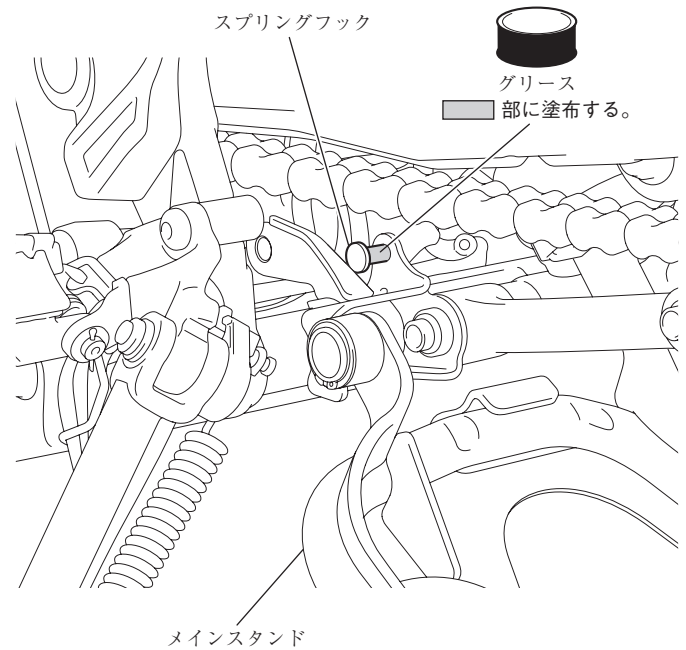

11) 図のようにスプリングプレートを取り付ける。

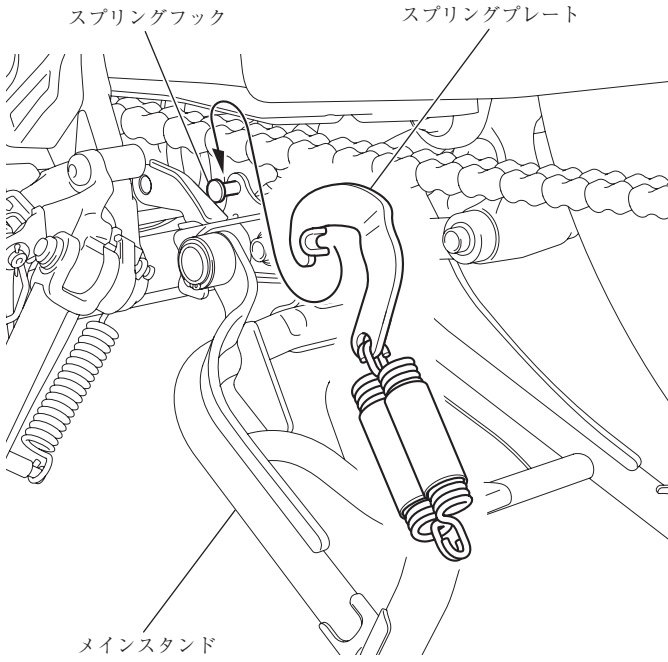

12) 図のようにスプリングを取り付ける。

- ・スプリングの取り付けは、必ず二人作業で行い、一人が車両を支え、もう一人がスプリングを取り付けてください。

